



Dubbel- och flerbilsgarage

Vipport ET 500, Skjutport ST 500, Vipport N 500

HÖRMANN



!
Straßen-
spalten

INNEHÅLL

- 4 Goda skäl att välja Hörmann
- 10 Porttyper
- 12 Motivöversikt dubbel- och flerbilsgarage
- 14 Helhetsöversikt
- 16 Motiv
- 20 Färgdesign
- 22 Vipport N 500
- 24 Vipport ET 500
- 26 Skjutport ST 500
- 28 Gångdörrar och sidodörrar
- 30 Drivenheter
- 34 Tillbehör
- 36 Storlekar och inbyggnadsdata
- 43 Hörmann produktprogram

Portarna som visas är delvis specialutrustade och motsvarar inte alltid standardutförandet.

De avbildade färgerna och ytorna kan av trycktekniska skäl avvika något.

Skyddad enligt lagen om upphovsrätt. Eftertryck, även delvis, endast med vårt tillstånd. Rätten till ändringar förbehålles.

◀ Vipport ET 500, motiv 405 med infodring på plats

”Ett gott rykte måste man förtjäna.”

August Hörmann

Helt i linje med företagsgrundarens filosofi är Hörmann idag ett äkta kvalitetslöfte. Familjeföretaget är marknadsledande och nummer 1 i Europa, med över 80 års erfarenhet i port- och maskineribranschen med över 20 miljoner sålda portar och drivenheter. Det är viktiga faktorer när man väljer dubbel- och flerbilsgarage från Hörmann.



1 Kvalitet från Tyskland

Hörmann utvecklar och tillverkar alla port och drivenhetskompontener själva. De är anpassade till varandra till hundra procent, och för din säkerhet har de kontrollerats och certifierats av oberoende, erkända institut. De tillverkas enligt kvalitetssäkringssystemet DIN ISO 9001 i Tyskland och uppfyller alla krav i Europadirektiv 13241-1. Dessutom arbetar våra mycket kvalificerade medarbetare hela tiden intensivt med nya produkter, vidareutvecklingar och detaljförbättringar. På det här sättet skapar vi patent och ensamrätter på marknaden.



2 Garageportar för generationer

Långtidstester under verkliga förhållanden ger väl beprövade serieprodukter med Hörmann-kvalitet. Av den här orsaken och tack vare överlägsna tekniska lösningar samt kompromisslös kvalitetssäkring får ni glädje av era dubbel- och flerbilsgarage från Hörmann under lång tid.

3 Med sikte på framtiden

Hörmann vill föregå med gott exempel. Därför täcker företaget **100 % av sitt energibehov med miljövänligt producerad el**. Samtidigt sparar vi varje år in många ton CO₂ tack vare ett nytt certifierat, intelligent energihanteringssystem. Sist men inte minst erbjuder Hörmann produkter i linje med en hållbar utveckling.



4 Lugnare, tystare portrörelse även vid frekvent användning

Dubbla löprullar i styrskenorna och kullgrade styrrullar gör att porten rör sig mjukt, tyst och exakt - även när den används kontinuerligt. Vipporten ET 500 och skjutporten ST 500 är konstruerade för minst 250 000 portcykler. Vipport N 500 med förstärkt fjäderpaket som tillval är konstruerad för minst 100 000 portrörelser.

5 Mycket god säkring runt om

Den öppna konstruktionen med säkerhetsavstånd mellan portblad och byggnadskropp ger ett tillförlitligt skydd mot fingerskador vid sido- och underkanter. En EPDM-profil med speciell utformning skyddar portflygelns stängningskant. Vipport ET 500 och skjutport ST 500 har dessutom en integrerad ljusriddå i portens öppningsområde som extra skydd.



6 Noggrant utprovad enhet av port och motor

Alla dubbel- och flerbilsgarageportar har testats och certifierats av oberoende, erkända institut tillsammans med den drivenheten som passar för porten. På detta sätt garanteras att enheten med port och motor tillsammans fungerar säkert och utan problem. Detta är extra viktigt när porten monteras i flerbilsgarage.

7 Praktiska gång- och sidodörrar

Till dubbel- och flerbilsgarageporten finns vid önskemål också en praktisk gångdörr eller en sidodörr med likadant utseende som porten. Gångdörren kan placeras till vänster, höger eller mitt i porten. Dörrstängare upptill ingår som standard i leveransen.



8 BiSecur trådlöst fjärrsystem med certifierad säkerhet



Endast hos Hörmann

Det trådlösa tvåvägssystemet BiSecur är ett mycket gott exempel på framtidsorienterad teknik för enkel och bekväm manövrering av garage- och grinddrivenheter, dörröppnare belysning m.m. Med den av Hörmann utvecklade, extremt säkra krypteringstekniken BiSecur, med stabil och störningsfri räckvidd, kan du vara tryggt förvissad om att obehöriga inte kan kopiera din fjärrkod. Systemet har kontrollerats och certifierats av säkerhetsexperter vid Ruhruniversitetet i Bochum.



Se kortfilmen på:
www.hoermann.se/filmer



Perfekt anpassat och 100 % kompatibel

Alla BiSecur drivenheter, mottagare och manöverenheter är 100 % kompatibla.

Med en fjärrkontroll eller t.ex. med ett fjärrstyrt kodlås öppnar du bekvämt din garageport eller en grind utrustad med en drivenhet från Hörmann, din dörröppnare eller andra enheter som har en BiSecur-mottagare.

Med vår app* kan du med din smartphone eller läsplatta ansluten till Hörmann BiSecur gateway bekvämt styra ditt Hörmann garageport- och grinddrivenhet, din Hörmann entrédörr** eller en innerdörr utrustad med dörröppnaren PortaMatic samt ytterligare enheter.

* För smartphones eller läsplattor med iOS eller Android operativsystem

** För denna funktion krävs att din Hörmann entrédörr ThermoCarbon / ThermoSafe är utrustad med automatlåset S5 / S7 Smart.



9 Bekväm avläsning av portläget

Du slipper gå ut i regn och rusk för att kontrollera att porten är stängd. Genom att trycka på knappen visar färgen på LED-lampan på fjärrkontroll HS 5 BS portläget. Ytterligare ett tryck på knappen*** stänger porten. Du kan inte styra din port på ett säkrare och bekvämare sätt.

*** vid manövrering utom synhåll från porten krävs en extra fotocell.

10 Utmärkt design

De exklusiva BiSecur-fjärrkontrollerna imponerar inte bara tack vare designen i svart eller vitt utan även med sin eleganta form som ligger perfekt i handen.

Hörmanns BiSecur-fjärrkontroller som kan beställas med pianolackfinish har tilldelats den välkända desigutmärkelsen reddot för sin exklusiva design.



Se kortfilmen på:
www.hoermann.se/filmer



Bilden ovan: fjärrkontroll HS 5 BS med fjärrkontrollstation (tillval).

Tre utföranden – en kvalitet

Den utåtgående vipporten N 500 passar för dubbelgarage i privata områden och för flerbilsgarage med upp till 25 parkeringsplatser.

Vipporten ET 500 svänger endast ut 30 mm vid öppning och stängning och passar därför perfekt för flerbilsgarage vid t.ex. trottoarer.

Konstruktionen av skjutporten ST 500 kännetecknas därutöver genom det minimala inbyggnadsdjupet i överhöjdsområdet.

Alla porttyper finns i ett stort antal motiv och med möjlighet till individuell utformning. Mer information finns på sidorna 22 – 27.

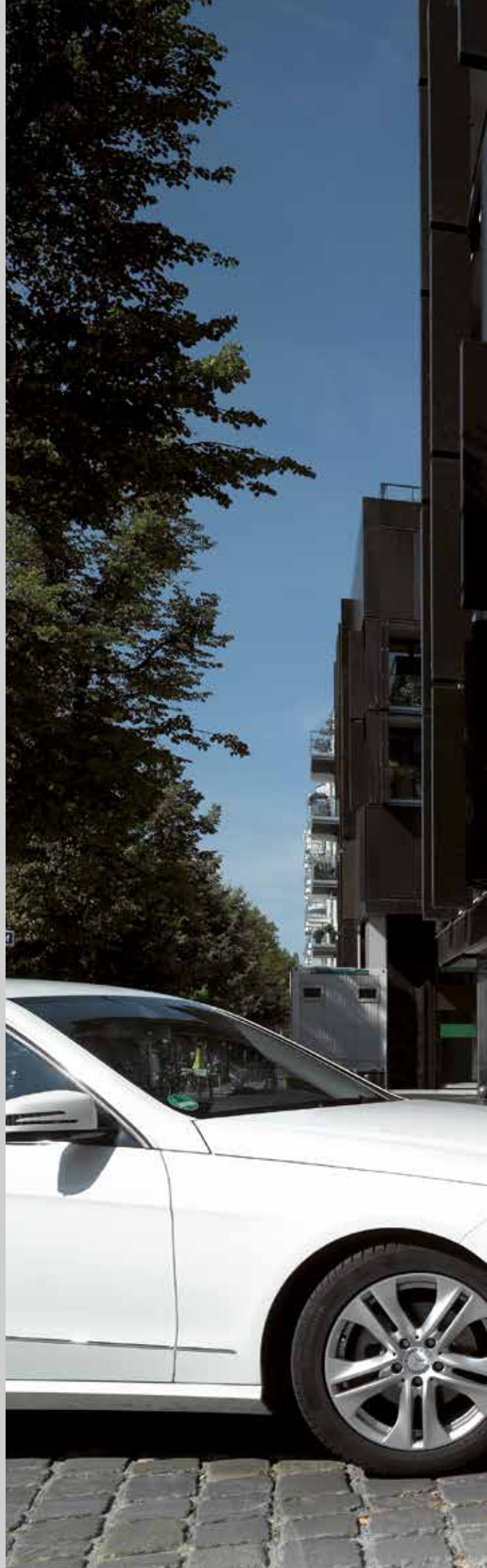



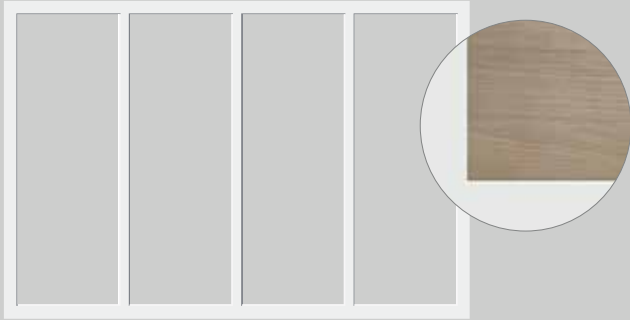

Motiv 400
Ramar för infälld fyllning på plats
(detalj bilden visar ett exempel på en fyllning)

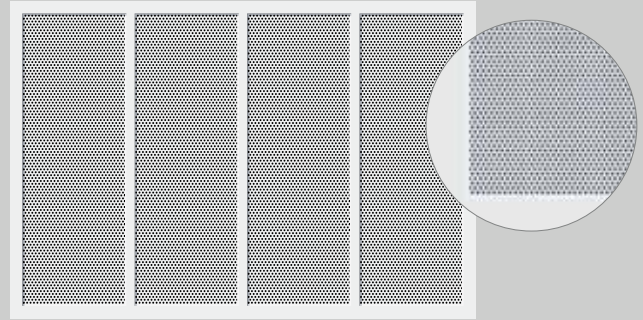

Motiv 412 och 432
Infälld hålplåtsfyllning med runda urspringar

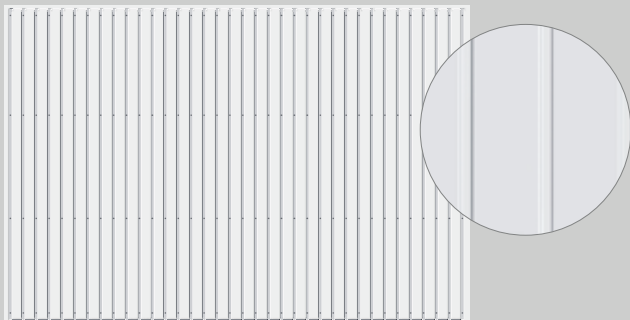

Motiv 402
Utanpåliggande, profilerad stålplåtsfyllning

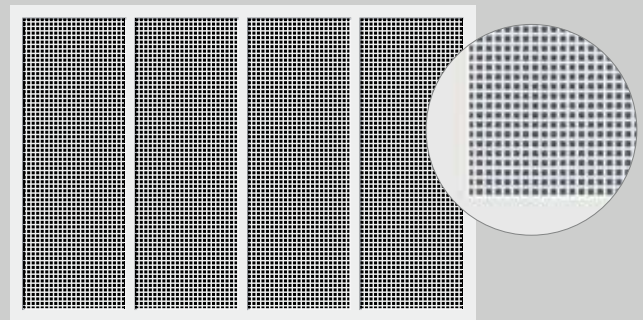

Motiv 413 och 433
Infälld hålplåtsfyllning med fyrkantiga urspringar

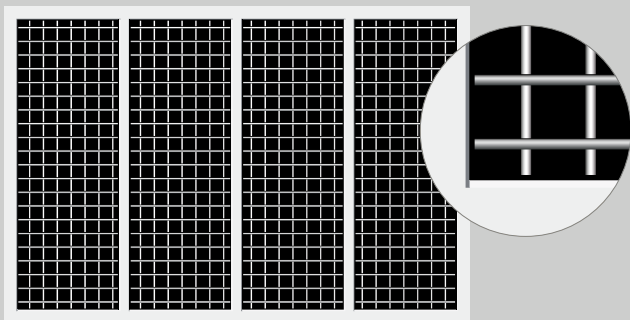

Motiv 403
Infälld svetsgallerfyllning

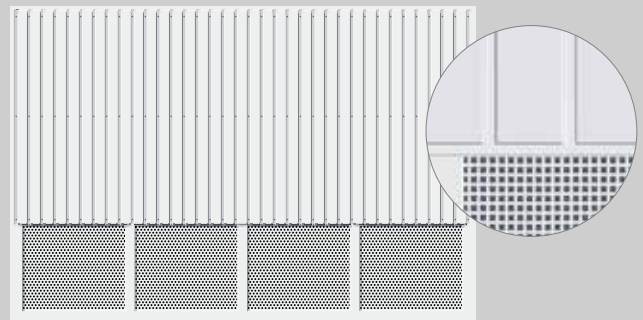

Motiv 414
Utanpåliggande, profilerad stålplåt
med hålplåtsfyllning, rund eller fyrkantig

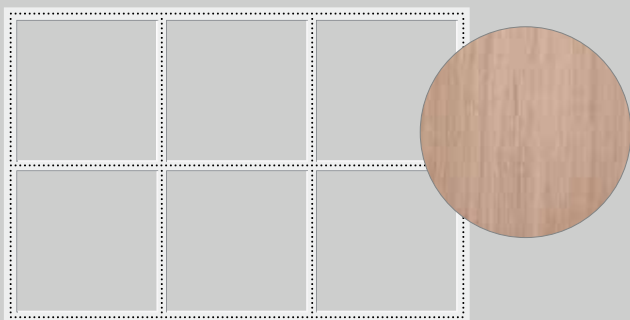

Motiv 405
Ramar för utanpåliggande beklädnad på plats
(detalj bilden visar ett exempel på en fyllning)

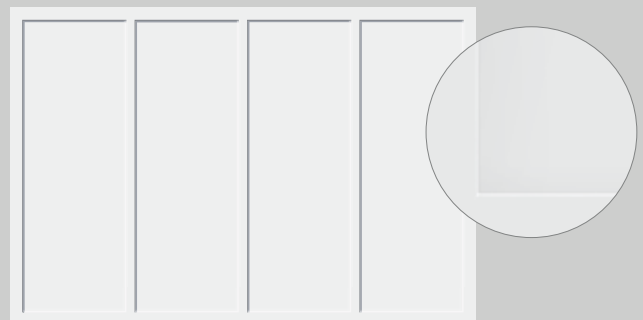

Motiv 420
Infälld, slät aluminiumplåtsfyllning

Information om max. fyllningsvikt finns
i inbyggnadsdatan.



Motiv 422
Utanpåliggande, slät aluminiumplåt

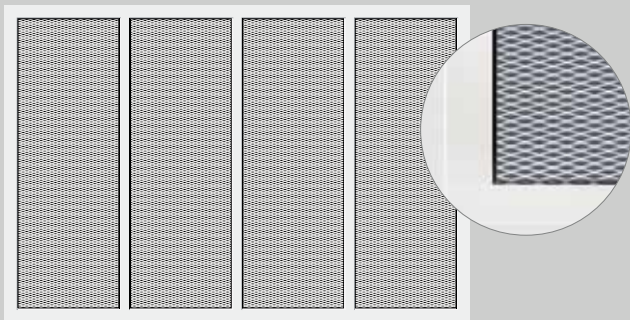

Motiv 440
Infälld sträckgallerfyllning



Motiv 480
Infälld lamellfyllning

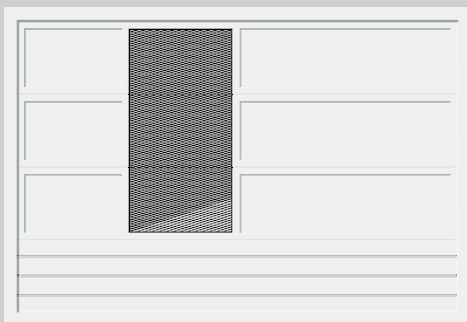

Motiv 499
Kombinerad fyllning, individuellt komponerad av de olika motiven (bilden visar ett exempel på fyllning)

Varianter motiv 480

Lamellfyllning för motiv 480 kan som tillval fås med integrerade ventilationsgaller.
Dessutom kan lamellerna även kombineras med fönster eller sträckgaller i aluminiumramar i en individuell design.

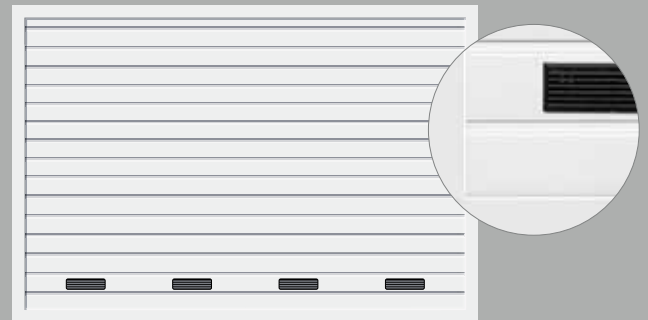

Motiv 480
Infälld lamellfyllning med ventilationsgaller

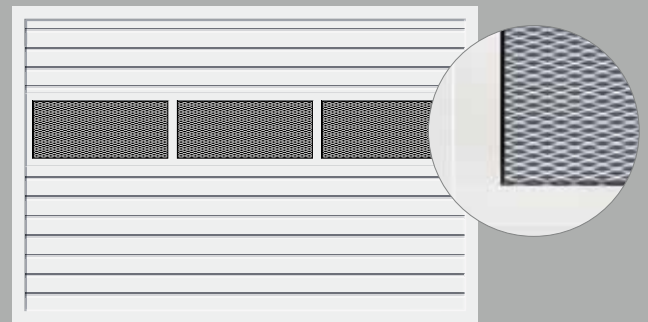

Motiv 480
Infälld lamellfyllning med aluminiumramar och sträckgallerfyllning

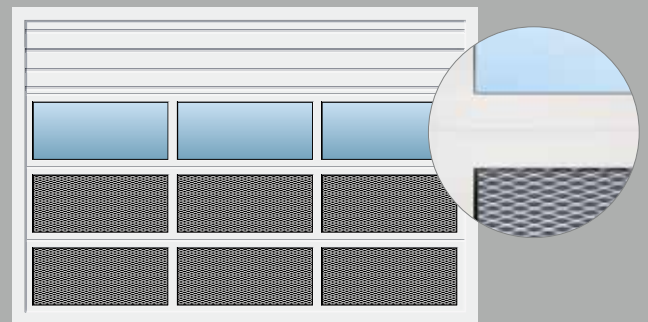

Motiv 480
Infälld lamellfyllning med aluminiumramar, fönster och sträckgallerfyllning.

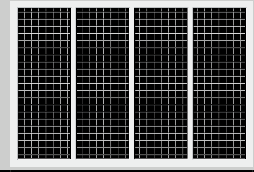
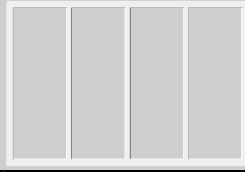

Motiv	400	402	403
Vipport N 500			
Färg	Trafikvit RAL 9016 7 tilläggsfärger Valfri RAL	Trafikvit RAL 9016 7 tilläggsfärger Valfri RAL	Trafikvit RAL 9016 7 tilläggsfärger Valfri RAL
Bredd max. (mm)	5000	5000	5000
Höjd max. (mm)	2750	2750	2750

Vipport ET 500 / Skjutport ST 500

Färg	Vit aluminium RAL 9006 16 tilläggsfärger Valfri RAL	Vit aluminium RAL 9006 16 tilläggsfärger Valfri RAL	
Bredd max. (mm)	6000	6000	
Höjd max. (mm)	3000	3000	

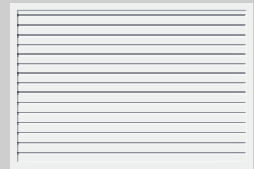
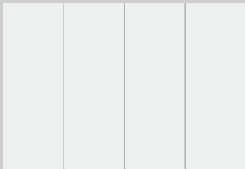

Motiv	422	440	480
Vipport N 500			
Färg	Trafikvit RAL 9016 7 tilläggsfärger Valfri RAL	Trafikvit RAL 9016 7 tilläggsfärger Valfri RAL	
Bredd max. (mm)	5000	5000	
Höjd max. (mm)	2750	2750	
Vipport ET 500 / Skjutport ST 500			
Färg	Vit aluminium RAL 9006 16 tilläggsfärger Valfri RAL	Vit aluminium RAL 9006 16 tilläggsfärger Valfri RAL	Vit aluminium RAL 9006 16 tilläggsfärger Valfri RAL
Bredd max. (mm)	6000 ¹⁾	6000 ¹⁾	5500 ²⁾
Höjd max. (mm)	3000	3000	3000

¹⁾ Portbredd med gångdörr max 5500 mm

²⁾ Portbredd med gångdörr max 5000 mm

³⁾ Motiv 432, 433 finns endast för ET 500 / ST 500

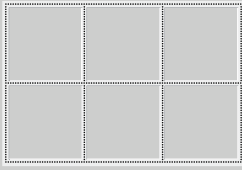

405

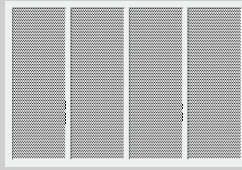

412 / 432 ³⁾

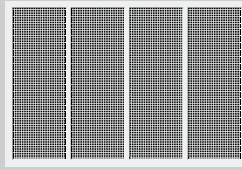

413 / 433 ³⁾



414



420

Jordbrun RAL 8028
7 tilläggsfärger
Valfri RAL

5000
2750

Trafikvit RAL 9016
7 tilläggsfärger
Valfri RAL

5000
2750

Trafikvit RAL 9016
7 tilläggsfärger
Valfri RAL

5000
2750

Trafikvit RAL 9016
7 tilläggsfärger
Valfri RAL

5000
2750

Vit aluminium RAL 9006
16 tilläggsfärger
Valfri RAL

6000 ²⁾
3000

Vit aluminium RAL 9006
16 tilläggsfärger
Valfri RAL

6000
3000

Vit aluminium RAL 9006
16 tilläggsfärger
Valfri RAL

6000
3000

Vit aluminium RAL 9006
16 tilläggsfärger
Valfri RAL

6000
3000

Vit aluminium RAL 9006
16 tilläggsfärger
Valfri RAL

6000 ¹⁾
3000

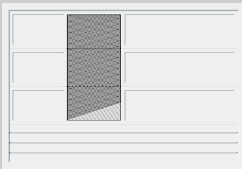

499

Vit aluminium RAL 9006
16 tilläggsfärger
Valfri RAL

6000
3000





▲ Vipport ET 500, motiv 405 med anpassad beklädnad, infälld montering





▲ Vipport N 500, motiv 402 fönstergrå RAL 7040

◀ Skjutport ST 500, motiv 412 antracitgrå RAL 7016

Färger förskönar och skyddar

Vipport N 500 finns som standard i trafikvit RAL 9016 och i 7 tilläggsfärger.

Vipport ET 500 och skjutport ST 500 finns som standard i vit aluminium RAL 9006 och i 15 tilläggsfärger.

Alla porttyper kan dessutom levereras som tillval i ca 200 färger från RAL-färgskalan*.

Sidodörrar kan också levereras i samma färger som porten.

Observera följande:

Alla färger enligt RAL-skalan.

Observera att färgerna och ytorna av trycktekniska skäl kan avvika något från verkligheten.

* RAL Classic-färger, det gäller dock inte pärleffekt-, signal- och metallicfärger.

** Tilläggsfärger Vipport N 500





Standard- och tilläggfärger



- | | | |
|----|----------|--|
| 1 | RAL 9006 | Vit aluminium** (standardfärg ET 500 / ST 500) |
| 2 | RAL 9016 | Trafikvit (standardfärg N 500) |
| 3 | RAL 9007 | Aluminiumgrå |
| 4 | RAL 8028 | Jordbrun** |
| 5 | RAL 8003 | Lerbrun |
| 6 | RAL 8001 | Ockrabrun |
| 7 | RAL 7040 | Fönstergrå** |
| 8 | RAL 7035 | Ljusgrå** |
| 9 | RAL 7030 | Stengrå |
| 10 | RAL 7016 | Antracitgrå** |
| 11 | RAL 6009 | Grangrön** |
| 12 | RAL 6005 | Mossgrön |
| 13 | RAL 5014 | Duvblå |
| 14 | RAL 5011 | Stålblå |
| 15 | RAL 5003 | Safirblå |
| 16 | RAL 3003 | Rubinröd |
| 17 | RAL 1015 | Ljust elfenben** |



Genomtänkt portkonstruktion

Den robusta och öppna konstruktionen garanterar en exakt och säker öppning och stängning.

Drivenhetens automatiska portlåsning låser dessutom porten på ett säkert sätt.





1 Harmoniskt utseende

För att få ett harmoniskt intryck är portblad och karmram i samma nivå och i samma färg. Porten kan monteras i samma nivå som fassaden, i portöppningen och även bakom den.



2 Säker öppningsmekanism

En stabil hävarm med kullagrade lagerblock och kullagrade löprullar gör att porten rör sig mjukt, säkert och exakt. Det flerfaldiga fjäderpaketet är specialdimensionerat och verkar på två sätt: det underlättar öppningen och stängningen och förhindrar också att portbladet kan ramla ner. Den öppna konstruktionen minimerar också risken för klämskador.



3 God tätningsförmåga

Dubbla tätningar i portens underkant förhindrar effektivt att löv, skräp eller snö tränger in.

Bekvämlighet med drivenhet

Vippport N500 kan utrustas med drivenheten SupraMatic E/P. Om porten används som flerbilsgarage krävs drivenhetspaketet SupraMatic HT med internt eller externt styrsystem. I detta paket ingår dessutom ljusridån EL 301 samt ett fjäderpaket som bidrar till ökad livslängd. Det krävs ingen extra överhöjd för drivenhetens montering. Som tillval kan porten även öppnas med ett handtag och låsas ytterligare 4. De olika tillvalshandtaget till N 500 hittar du i broschyren Berry-vippor.

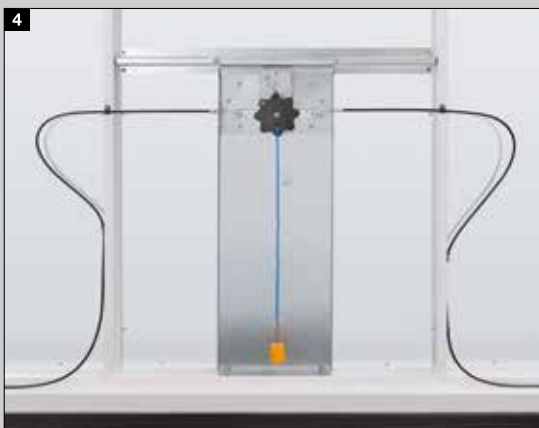

Funktionssäker under lång tid även vid kontinuerlig användning

Portkonstruktionen med slitagefri motviktsteknik öppnas och stängs lätt, mycket tyst och säkert. Den är dessutom nästan underhållsfri. Den är konstruerad för minst 250 000 portcykler. Tack vare det smala karmdjupet kan även platsen direkt intill porten utnyttjas som parkeringsplats.

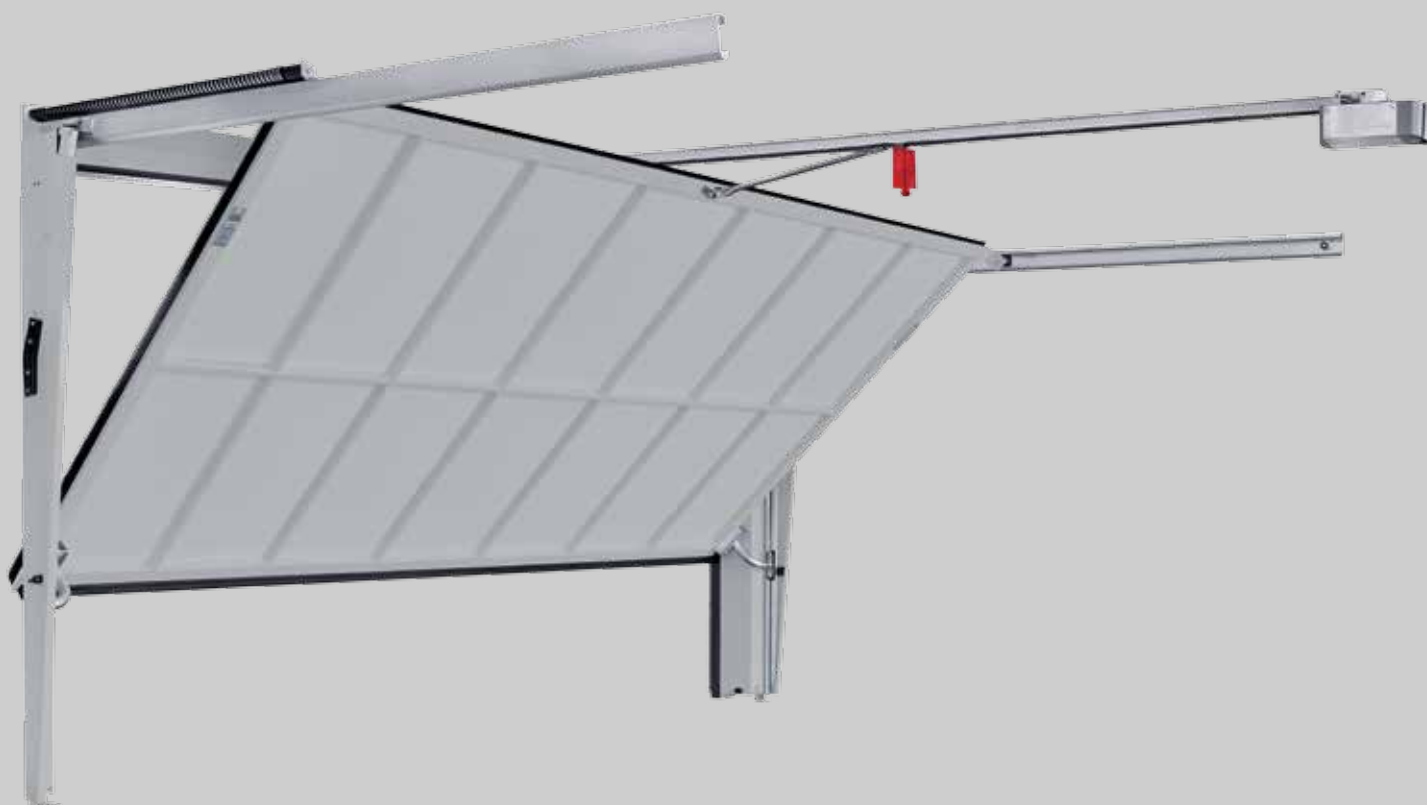



1 Lugnare portrörelse utan att portbladet svänger ut.

Tack vare den exakta styrningen av rullarna i styrskenorna löper porten tyst och mycket precist. Vid montering bakom öppningen eller med karmram kan ET 500 även användas direkt angränsande till en väg eller trottoar, eftersom portflygeln inte svänger ut.



2 Kompakta inbyggnadsmått

ET 500 kräver mycket liten plats. I kombination med en drivenhet är överhöjdsbehovet endast 100 mm (SupraMatic) resp. 120 mm (ITO 400 FU). Samma sak gäller även för placering i sidan. Utrymmesbehovet är här 140 mm (ET 500 L) resp. 250 mm (ET 500 S). Det smala karmdjupet på max. 450 mm (ET 500 L) resp. max. 400 mm (ET 500 S) gör att även platsen direkt intill porten kan utnyttjas som parkeringsplats. Det minimala inskjutsdjupet gör också att det finns mer fritt utrymme i takområdet.



3 Robust och säker konstruktion

Hela portkonstruktionen har mycket lång livslängd och är nästan underhållsfri. Den slitagefria motviktstekniken är konstruerad för minst 250 000 portcykler. Dubbla draglinor förhindrar också att portbladet kan ramla ner.

3 Fördömlig säkerhet med integrerad ljusridå

Den öppna konstruktionen imponerar med bästa möjliga användarsäkerhet i vardagsanvändning med höga påfrestningar. Säkerhetsavståndet mellan portblad och byggnadskropp samt vid under- och sidokanter ger ett tillförlitligt klämskydd. En EPDM-profil med speciell utformning skyddar stängningskanten. Den integrerade ljusridån är förmonterad i karmen och installeras enkelt i drivenheten.

Minimalt utrymmeskrav för optimal platsanvändning

Skjutport för flerbilsgarage ST 500 behöver mycket litet inbyggnadsdjup. Därför kan parkeringsplatser direkt intill porten också användas. Tack vare den smala karmramen kan den även monteras vid mycket låg överstyckshöjd.





1 Mycket platsbesparande

Det smala inbyggnadsdjupet på 450 mm inkl. drivenhet gör att den kan monteras även när det finns detaljer som hänger ned från taket. Tack vare att karmramen ingår som standard kan den även monteras där överhöjden är obefintlig.

2 Lugnare och säkrare portrörelse

Dubbla löprullar i den övre styrskenan och kullagrade styrrullar vid golvet ger en lugn, tyst och nästan ljudlös öppning och stängning. Även i avställningsområdet står porten myckert säkert.



3 Föredömlig säkerhet

Säkerhetsprofil i portens stängningskant som standard och en förmonterad ljusridå i öppningsområdet, även den som standard, ger ett omfattande skydd mot person- och saksador.

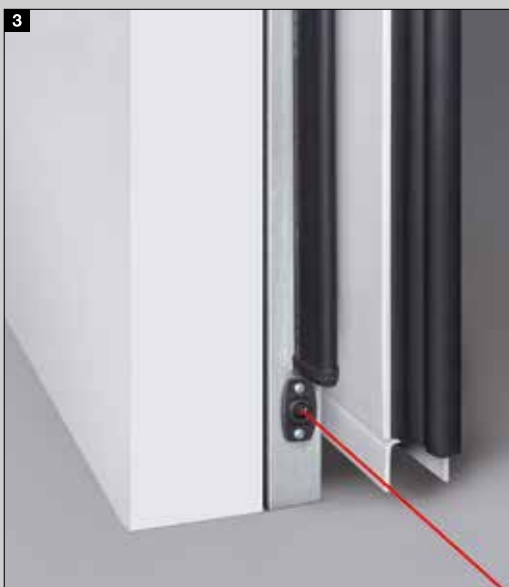

En bekväm ingång till garaget

Till dubbel- och flerbilsgarageporten finns vid önskemål också en praktisk gångdörr eller en sidodörr med likadant utseende som porten.



Gångdörrar

Dolda gångjärn är standard i gångdörren till skjutporten ST 500, vid vippporten ET 500 finns de som tillval. Dörrstängare upptill ingår som standard i leveransen för alla dörrvarianter.





Sidodörrar

Sidodörrarna levereras som standard med handtag i svart plast och profilcylinder, upp till en fri genomgångshöjd på 2940 mm.



Tillförlitlig, säker och bekväm

Hörmann drivenhet och port för flerbilsgarage är perfekt avpassade till varandra. Det innebär enklast möjliga hantering, bästa komfort och högsta säkerhet. Alla portar kan bekvämt manövreras med den eleganta fjärrkontrollen – från t.ex. bilen. Porten kan även kompletteras med ett stationärt manöverelement, t.ex. med ett trådlöst kodlås eller en trådlös fingeravtrycksläsare. Mer information om Hörmanns omfattande utbud av manöverelement och säkerhetstillbehör finns i broschyren Portsystem för flerbilsgarage.



Mer information finns i broschyren Portsystem för flerbilsgarage.







SupraMatic

den supersnabba drivenheten med många extrafunktioner

- Fjärrkontroll HS 5 BS med 5 knappar som standard
- Avläsning av portläget
- Lägre strömförbrukning
- Enkel programmering
- Dubbel 7-segmentsdisplay
- Separat kopplingsbar LED-belysning med energieffektivitetsklass A++ ■ **NY**
- Inställbar ventilationsöppning
- Automatisk portlåsnings
- Motorkåpa av borstad aluminium



SupraMatic E / P



Fjärrkontroll HS 5 BS med greppvänlig yta i svart (som standard för SupraMatic E / P)

Drivenhet	SupraMatic E	SupraMatic P	SupraMatic HT
Vippport N 500	○	○	○
Vippport ET 500 / Skjutport ST 500			●
Cykler per dag/timme	25 / 10	50 / 10	300 / 20
Belysning	●	●	–
Fjärrkontroll HS 5 BS	●	●	○
Drag- och tryckkraft:	650 N	750 N	1000 N
Toppkraft	800 N	1000 N	1200 N
Öppningshastighet max**	22 cm/s	22 cm/s	22 cm/s
Portbredd max	5500 mm	6000 mm	6000 mm
Portyta max.	13,75 m ²	15 m ²	15 m ²

● = Standard ○ = Tillval

* Utförliga garantivillkor finns på: www.hoermann.com

** Öppningshastigheten beror på portstorlek och portvikt.

ITO 400 FU, den effektiva drivenheten med mjukstart och mjukstopp

- Mjukstart och mjukstopp för tysta och skonande portrörelse
- Val av två olika öppningshöjder
- Nödfrikoppling sker via draglina på dragsläden
- Inställning via manöverdisplay i separat styrskåp
- Automatisk stängning**
- Förberedd för körbanereglering**



Drivenhetens styrsystem

Optimalt anpassad styrning med ITO 400 FU t.ex. önskade öppethållningstider och optisk visning av signalljus kan snabbt och problemfritt ställas in via meny.

Drivenhet	ITO 400 FU
Vipport ET 500 / Skjutport ST 500	○
Cykler per dag/timme	450 / 30
Drag- och tryckkraft:	1500 N
Öppningshastighet max**	25 cm/s
Portbredd max	6000 mm
Portyta max.	18 m ²

● = Standard ○ = Tillval

* Utförliga garantivillkor finns på: www.hoermann.com

** Endast i kombination med signallampsanslutning och fotocell eller ljusridå.

*** Öppningshastigheten beror på portstorlek och portvikt.



Fjärrkontroll HS 5 BS

4 knappfunktioner

plus avläsningsknapp,

1 Svart eller vit högglossyta

2 Svart greppvänlig yta



Fjärrkontroll HS 4 BS

4 knappfunktioner,

3 Svart greppvänlig yta

Fjärrkontroll HS 1 BS

1 knappfunktion,

4 Svart greppvänlig yta

Fjärrkontroll HSE 1 BS

1 knappfunktion

inkl. ögla för nyckelring,

5 Svart greppvänlig yta



Fjärrkontroll HSE 4 BS

4 knappfunktioner,

inkl. ögla för nyckelring

6 Svart greppvänlig

yta med skyddskåpa

av krom eller plast

Fjärrkontroll HSE 2 BS

2 knappfunktioner,

inkl. ögla för nyckelring

7 Svart eller vit högglossyta

8 Högglossyta i grönt, lila,
gult, rött, orange

9 Dekor i silver, svart,
mörkt rotträ

(bild från vänster)





10 Fjärrkontroll HSD 2-A BS

Aluminiumlook,
2 knappfunktioner,
kan även användas
som nyckelring.

11 Fjärrkontroll HSD 2-C BS

Högljans, förkromad,
2 knappfunktioner,
kan även användas
som nyckelring.



**12 Fjärrkontroll
HSP 4 BS**

4 knappfunktioner,
med sändningsspärr,
inkl. nyckelring.



13 Fjärrkontroll HSZ 1 BS

1 knappfunktion,
placeras i bilens cigarettändare.

14 Fjärrkontroll HSZ 2 BS

2 knappfunktioner,
placeras i bilens cigarettändare.



Nyckelbrytare ■ NY

15 STUP 50

16 STAP 50

I infällt och utanpåliggande
utförande, inklusive 3 nycklar.



Monteringsstolpe STS

Med monteringsstolpe STS blir den
stationärt monterade manöverenheten
lättåtkomlig och lätt att hantera. Pelaren
är av eloxerad aluminium (natur) och
stolphuvud och -fot i skiffergrå RAL 7015.



**Signallampsanslutning
och körbanereglering**

Signallampor reglerar portsystemets
in- och utfart och gör det säkert. Gula
signalljus varnar vid portrörelse, röda / gröna
signallampsanslutningar används som optisk
indikering för in- och utfartsreglering.

Mer information om vårt omfattande
tillbehörsprogram finns i broschyren
Portsystem för flerbilsgarage.

Storleksområde, maximalt

ET 500 L – Lätt utförande och skjutport ST 500

ET 500 S – Tungt utförande och skjutport ST 500

N 500

Motiv 412, 413

Portar med hålplåtfyllning av stål

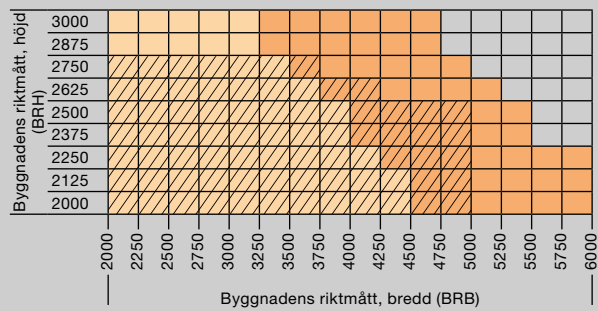

Motive 432, 433

Portar med hålplåtfyllning av aluminium

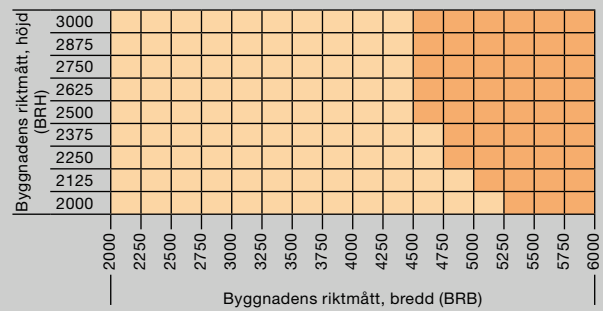

Motiv 420

Portar med infäld fyllning av aluminium

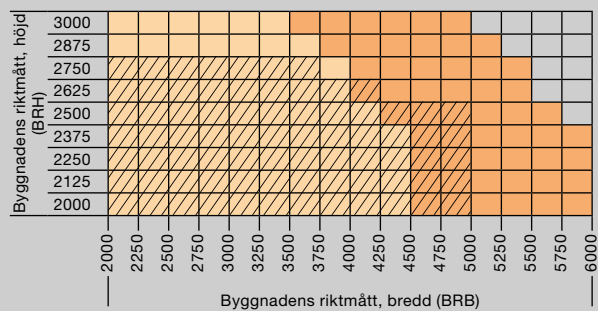

Motiv 480

Portar med lamellfyllning

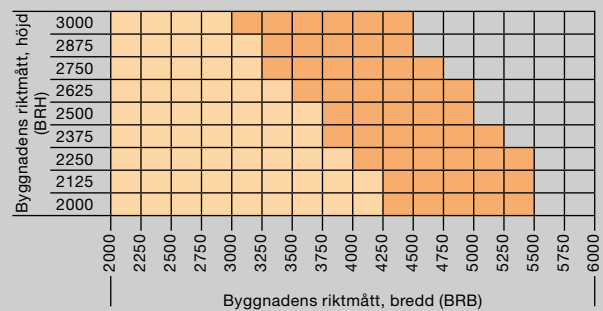

Motiv 402

Portar med utanpåliggande profilplåtfyllning

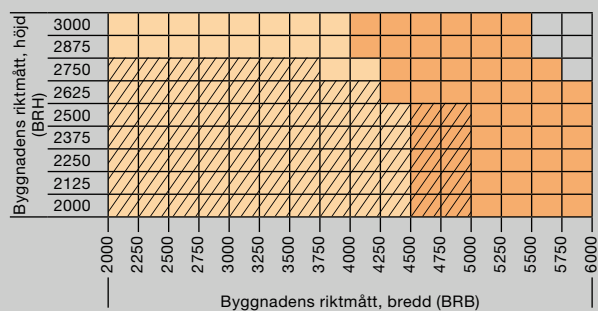

Motiv 414

Portar med utanpåliggande profilplåtfyllning

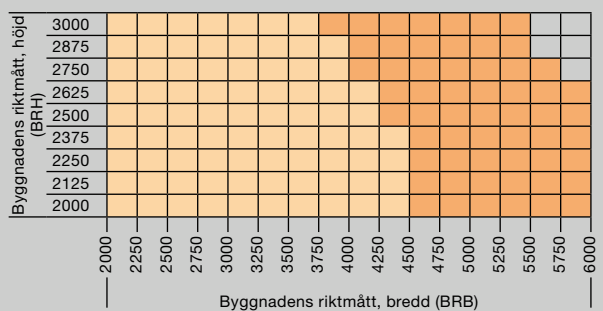

Storleksområde, maximalt

Anvisning

Uppgifter om maximal fyllningsvikt finns i inbyggnadsdatan.

Motiv 422

Portar med utanpåliggande plåtfyllning av aluminium

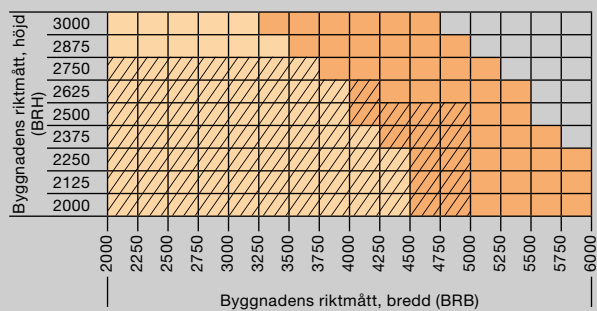

Motiv 400

Portar med infäld fyllning på plats

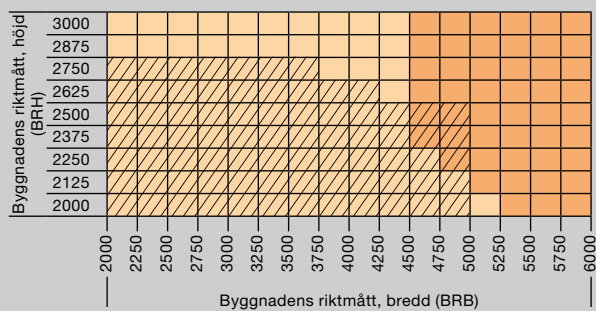

Motiv 405

Portar med utanpåliggande fyllning på plats

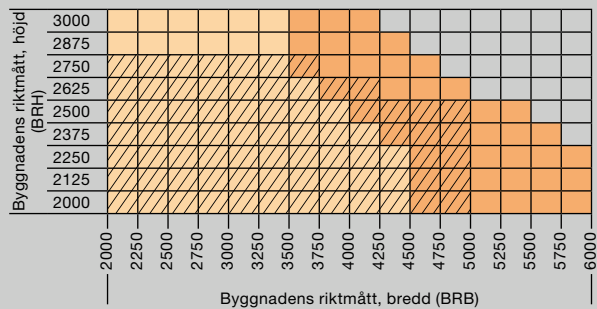

Motiv 403 (endast N 500)

Portar med infäld svetsgallerfyllning

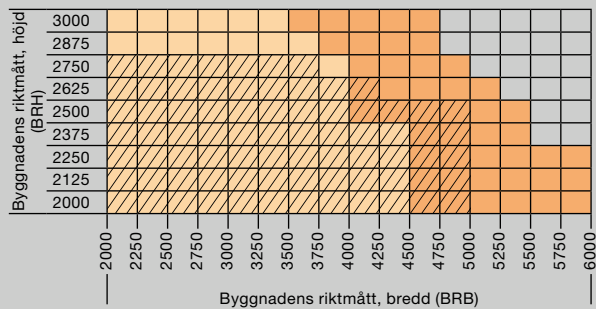

Motiv 440

Portar med infäld sträckgallerfyllning

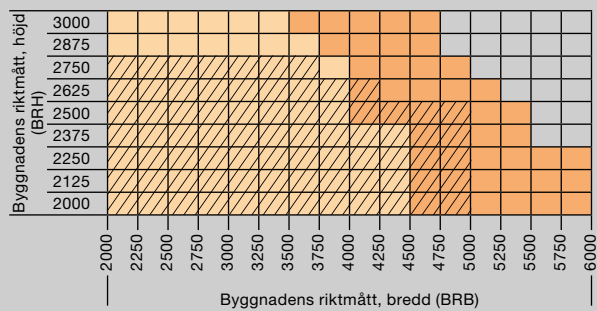

Motiv 499

Portar med kombinerad fyllning

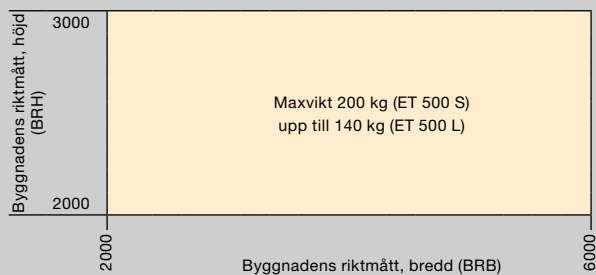

Mått i mm.

Vertikalsnitt N 500

Montage bakom öppningen

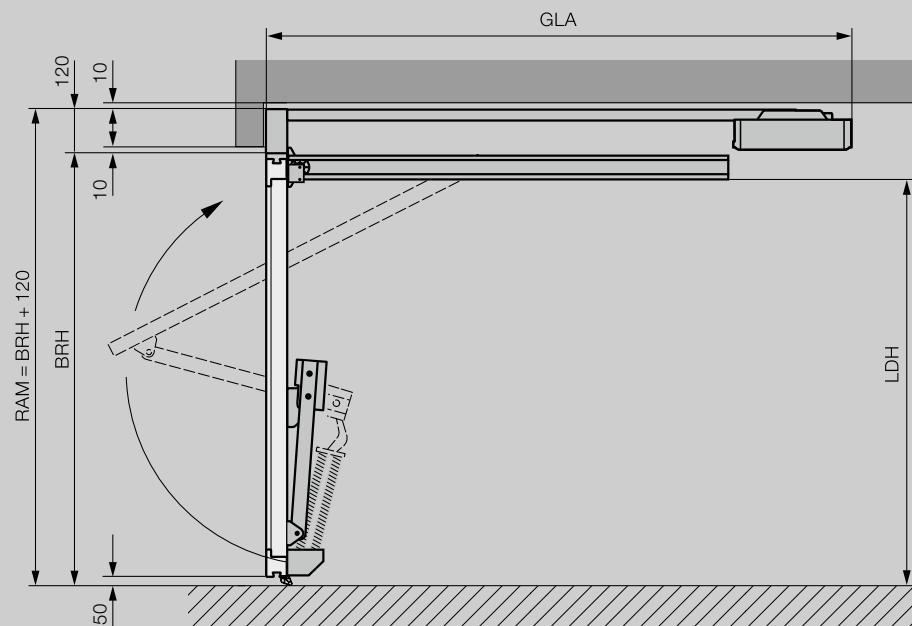

Kommentarer

- RAM Ramyttermått
- LH Fri öppningshöjd
- LB Fri öppningsbredd
- LDH Fri genomfartshöjd
- LDB Fri genomfartsbredd
- BRH Byggnadens riktmaat, höjd (beställningsmaat)
- BRB Byggnadens riktmaat, bredd (beställningsmaat)

Totallängd drivenhet GLA

SupraMatic	
BRH < 2500	3200
BRH < 2750	3450

Fri genomfartshöjd LDH

BRB < 4000	= BRH - 130
BRB ≥ 4005	= BRH - 170

Fri genomfartsbredd LDB

LDB	= BRB - 100
-----	-------------

Anvisning

Ytterligare information finns i avsnittet om inbyggnadsdata eller hos din Hörmann-försäljare.

Horizontalsnitt N 500

Montage bakom öppningen

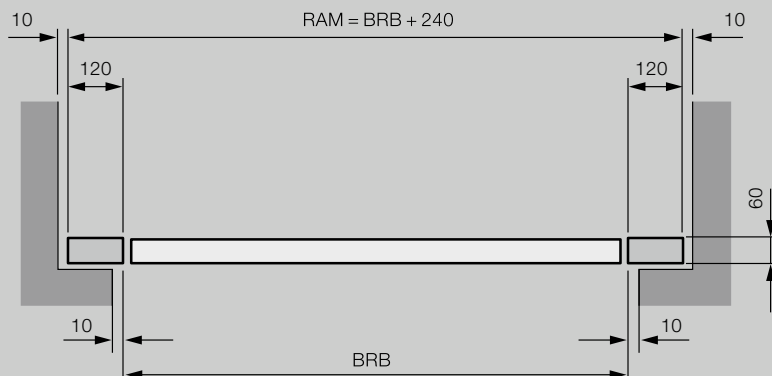

Vertikalsnitt ET 500

Montage bakom öppningen

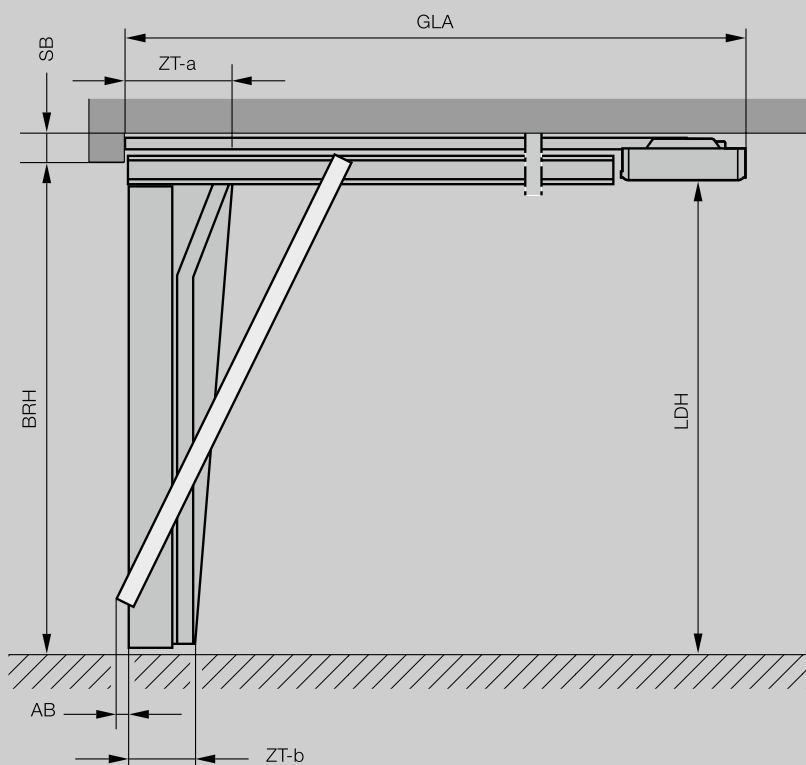

Horizontalsnitt ET 500

Montage bakom öppningen

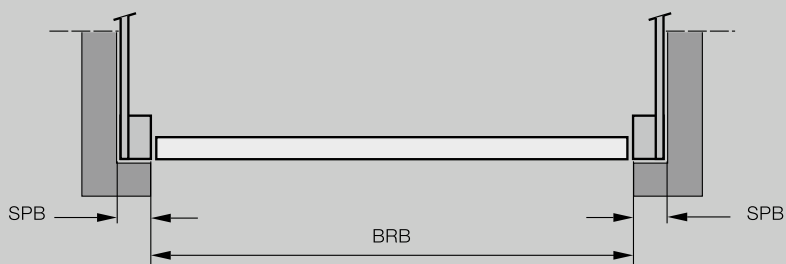

Kommentarer

SB	Överhöjdsbehov
LH	Fri öppningshöjd
LB	Fri öppningsbredd
LDH	Fri genomfartshöjd
LDB	Fri genomfartsbredd
SPB	Utrymmeskrav på sidorna
BRH	Byggnadens riktmått, höjd (beställningsmått)
BRB	Byggnadens riktmått, bredd (beställningsmått)
ZT	Karmdjup
AB	Öppningsområde

Totallängd drivenhet GLA

SupraMatic HT	
BRH 2000 – 2250	3200
BRH 2255 – 2500	3450
BRH 2505 – 3000	4125

ITO 400 FU	
BRH 2000 – 2700	3840
BRH 2705 – 3000	4840

Överhöjdsbehov SB*

SupraMatic HT / ITO 400 FU	
Montage bakom öppningen	100 / 120
med gångdörr	100 / 120
med utanpåliggande fyllning	
y = tjocklek för utanpåliggande fyllning	y + 100 / y + 120
Montage i öppningen	120 / 140
med gångdörr	120 / 140
med utanpåliggande fyllning	
y = tjocklek för utanpåliggande fyllning	y + 120 / y + 140

Fri öppningshöjd LH

BRH = LH	2000 – 3000
----------	-------------

Fri genomfartshöjd LDH

BRB < 4500	= BRH – 20
BRB ≥ 4500	= BRH – 60
med gångdörr	= BRH – 70

Utrymmeskrav på sidan SPB*

ET 500 L	min. 140
ET 500 S	min. 250

Fri öppningsbredd LB

BRB = LB	2250 – 6000
----------	-------------

Öppningsområde AB vid tätslutande inbyggnad

ET 500 L	25
ET 500 S	30

Karmdjup ZT-a / ZT-b

ET 500 L	450 / 295
ET 500 S	400 / 245

Anvisning

Ytterligare information finns i avsnittet om inbyggnadsdata eller hos din Hörmann-försäljare.

Vertikalsnitt ST 500

Montage bakom öppningen

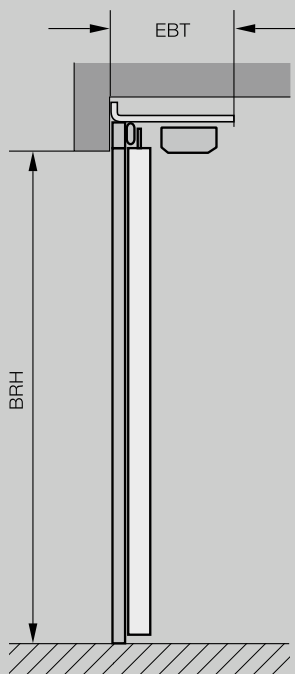

Kommentarer

EBT	Inbyggnadsdjup
LH	Fri öppningshöjd
LB	Fri öppningsbredd
LDH	Fri genomfartshöjd
LDB	Fri genomfartsbredd
SPB	Utrymmeskrav på sidorna
BRH	Byggnadens riktmått, höjd (beställningsmått)
BRB	Byggnadens riktmått, bredd (beställningsmått)

Inbyggnadsdjup EBT

ca 450

Daghöjd BRH = fri öppningshöjd LH

BRH 2000 – 3000

Utrymmeskrav på sidan SPB

SPB = BRB + 310

Dagbredd BRB = fri öppningsbredd LB

BRB 2250 – 6000

Fri genomfartshöjd LDH

LDH = BRH

Fri genomfartsbredd LDB

LDB = BRB – 60

(Den fria genomfarten kan variera beroende på inbyggnadssituationen)

Anvisning

Ytterligare information finns i avsnittet om inbyggnadsdata eller hos din Hörmann-försäljare.

Horizontalsnitt ST 500

Montage bakom öppningen

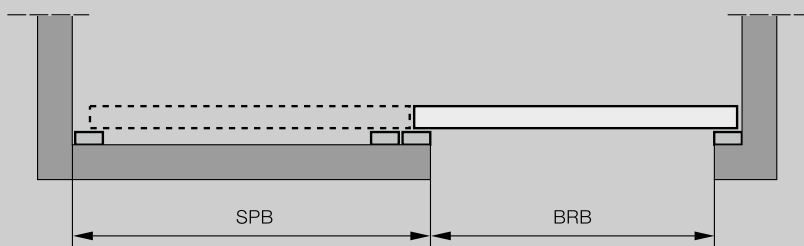

Vertikalsnitt gångdörr

Vipport ET 500 med gångdörr

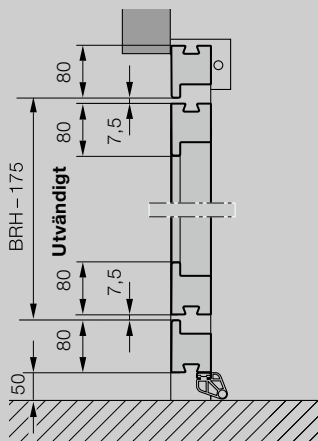

Skjutport ST 500 med gångdörr

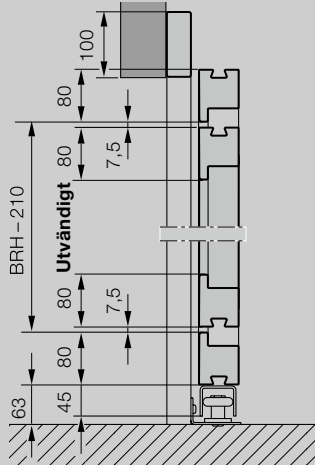

Kommentarer

- LDH Fri genomgångshöjd
- LDB Fri genomgångsbredd
- RAM Ramyttermått (beställningsmått)
- BRH Byggnadens riktmått, höjd
- BRB Byggnadens riktmått, bredd

Fri genomgångshöjd LDH

- ET 500 BRH - 175
- ST 500 BRH - 210

Fri genomgångsbredd LDB

min. 900

Anvisning

Ytterligare information och utföranden finns i avsnittet om inbyggnadsdata eller hos din Hörmann-försäljare.

Horizontalsnitt gångdörr

Vipport ET 500 med gångdörr

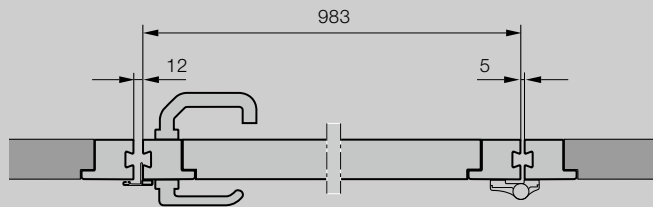

Skjutport ST 500 med gångdörr

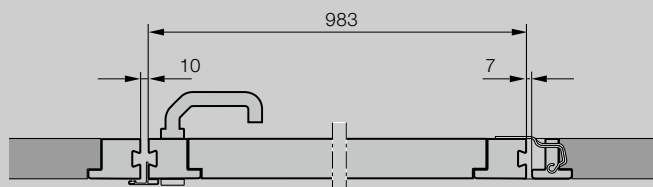

Vertikalsnitt sidodörr

Montage bakom öppningen

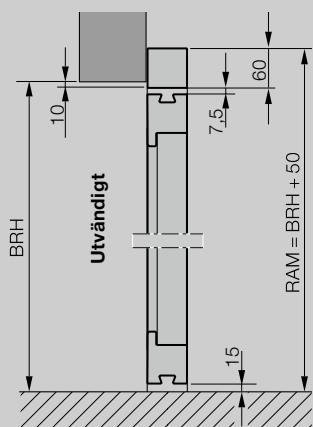

Montage i öppningen

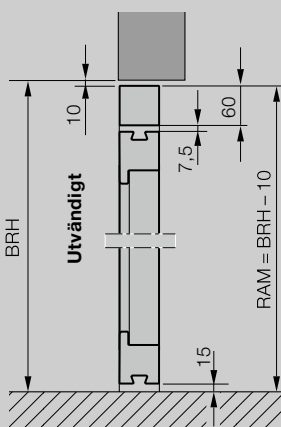

Kommentarer

- LDH Fri genomgångshöjd
- LDB Fri genomgångsbredd
- RAM Ramytttermått (beställningsmått)
- BRH Byggnadens riktmått, höjd
- BRB Byggnadens riktmått, bredd

Fri genomgångshöjd LDH
max. 2940

Fri genomgångsbredd LDB
max. 1363, minskar vid en
öppningsvinkel < 180°

Anvisning

Ytterligare information finns i avsnittet om inbyggnadsdata eller hos din Hörmann-försäljare.

Horizontalsnitt sidodörr

Montage bakom öppningen

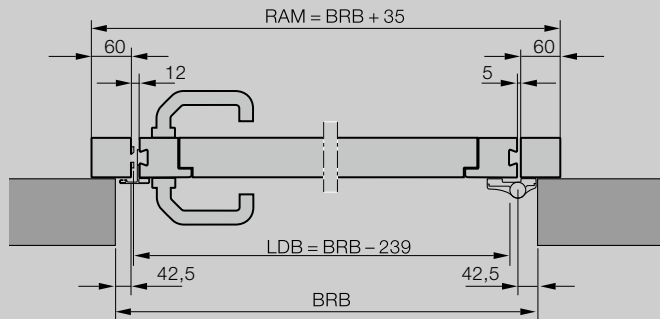

Montage i öppningen

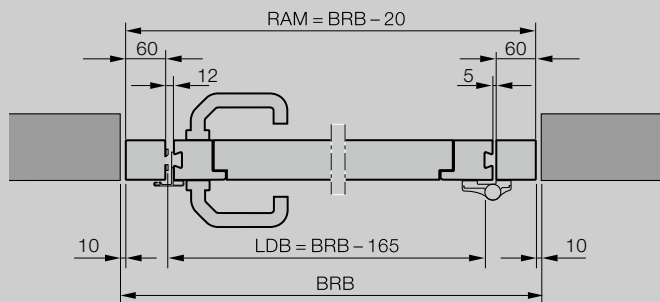

Upplev Hörmann-kvalitet för nybyggen och modernisering

Med produkter från Hörmann blir det enkelt att planera. Välj bland beprövade lösningar och kombinera högklassiga produkter som fungerar perfekt tillsammans.

- **Garageportar**

Vipp- eller takskjutportar av stål eller trä, anpassade efter din personliga arkitekturstil.

- **Portmotor och dörröppnare**

Njut av komfort och inbrottsförebyggande säkerhet med Hörmann garage- och infartsportmotorer. Med dörröppnare från Hörmann kan du även dra nytta av denna komfort i bostaden.

- **Entrédörrar**

Vårt omfattande program med entrédörrar har dörrmotiv som uppfyller alla behov, krav och önskemål.

- **Ståldörrar**

Solida dörrar för alla områden i huset, från källaren till vinden.

- **Karmar**

Välj ur vårt stora program för nybygge, utbyggnad och modernisering.



Garageportar och motorer



Thermo65 / Thermo46 entrédörr



Ståldörrar

Hörmann – kvalitet utan kompromisser



Hörmann KG Amshausen, Tyskland



Hörmann KG Antriebstechnik, Tyskland



Hörmann KG Brandis, Tyskland



Hörmann KG Brockhagen, Tyskland



Hörmann KG Dissen, Tyskland



Hörmann KG Eckelhausen, Tyskland



Hörmann KG Freisen, Tyskland



Hörmann KG Ichttershausen, Tyskland



Hörmann KG Werne, Tyskland



Hörmann Alkmaar B.V., Nederländerna



Hörmann Legnica Sp. z o.o., Polen



Hörmann Beijing, Kina



Hörmann Tianjin, Kina



Hörmann LLC, Montgomery IL, USA



Hörmann Flexon LLC, Burgettstown PA, USA



Shakti Hörmann Pvt. Ltd., Indien

Hörmann erbjuder ett komplett sortiment av byggprodukter från egna fabriker. Vi har ett nätverk av försäljnings- och serviceföretag över hela Europa och vi har även etablerat oss i USA och Asien. Detta gör oss till en stark och pålitlig internationell partner för byggprodukter av högsta klass. Vi står för "Kvalitet utan kompromisser".

GARAGEPORTAR
MOTORER
INDUSTRIPORTAR
LASTNINGSTEKNIK
DÖRRAR
KARMAR

Hörmann Svenska AB, Box 1206, S-701 12 Örebro



Officiell samarbetspartner till Svenska Fotbollförbundet

HÖRMANN