



Skjutgrindar

Självbärande konstruktion, hög säkerhetsstandard, komplett förmontering

HÖRMANN

Hörmann skjutgrindar i snygg design

Perfekta för breda öppningar

Hörmann skjutgrindar av stabila stålprofiler levereras som kompletta element med en öppningsbredd på upp till 16 meter. På så sätt kan man uppnå en bredd på 32 meter med två motliggande anläggningar. Konstruktionen är självbärande.

Fördelar: bara lätta fundamentarbeten, inga styrskenor att montera och is, snö eller grov smuts kan inte störa grindens rörelse.

Alltid rätt inställd

Tack vare att grindkonstruktionen förspänns, reduceras risken för nedböjning. Det gör man genom att justera höjden på grindens framkant med ett spännelement, vilket även kan göras i efterhand. Grindflygeln är perfekt injusterad i genomfarten.



Innovativ portteknik

Smarta detaljer

1 Skjutgrindens drivenhet är dold i undre balken

Detta är den bästa lösningen, inte bara den snyggaste, eftersom den även skyddar mot både väder och intrång.

2 Manuell drift vid strömavbrott

Vid strömavbrott ställer man enkelt om från el- till nöddrift. Sedan kan grinden lätt och smidigt öppnas och stängas för hand.

3 Robusta löprullar i polyamid

Polyamid är ett nötningsbeständigt material och därför både slitstarkt och näst intill underhållsfritt. I kombination med det dubbla kullagret garanterar det en tyst grind.

4 Löprullar med specialbeläggning

Tack vare de högkvalitativa valslagren i de inkapslade plaststyrullarna kan grinden röra sig mycket tyst och bullerfritt.

5 Säker automatisk styrning

Fem självövervakande kontaktlistor stoppar grinden omedelbart vid minsta motstånd.

6 Extra aluminiumprofil*

På båda sidor av grinden sitter aluminiumprofiler* upptill på grindflygeln. På så sätt kan löprullarna inte komma i direktkontakt med grindens exklusiva ytskikt och grinden håller sig snygg längre.

7 Säker styrelektronik

Styrelektroniken är integrerad i stolparna. Den sitter på insidan mot gården. Vid underhålls- och inställningsarbeten behöver man bara låsa upp luckan. Med en fjärrkontroll, som kan kodas individuellt, öppnar förarna i er fordonsflotta bekvämt grinden utan att kliva ur bilen. Det är extra praktiskt om man passerar grinden ofta.

- Effektiv elektronik för alla styrfunktioner
- Kontroll genom kontaktlist
- Fjärrstyrning
- Kortavläsningsystem
- Automatik för tidsinställd öppning / stängning
- Induktionsslingor
- Ljusridåer
- Visning: Öppen, Stängd, Grinden i rörelse
- Alltid rätt inställd

Färgpalett enligt RAL

Du kan välja mellan 7 standardfärger eller få en specialfärg på begäran.



RAL 5010
Marinblå

RAL 6005
Mossgrön

RAL 7016
Antracitgrå

RAL 7030
Stengrå

RAL 7032
Kiselgrå

RAL 9010
Kritvit

Silvergrå
(liknar galvanisering)**

* Ingår i leveransen vid typ HS, finns som tillval vid typ HSS/HS Alu

** inte för HS Alu

Skjutgrindar i stål HSS

Upp till 9 m bred i standardutförandet

Skjutgrind HSS från Hörmann står för högkvalitativa enskilda komponenter och en jämförelsevis låg investeringskostnad. Skjutgrind HSS är en praktisk paketslösning med en design som harmoniskt smälter in i omgivningen. Den är i absolut toppklass när det gäller säkerhet och kvalitet.

Beroende på hur bred din infart är, kan du välja mellan två grindtyper och extra utrustningsvarianter:

HSS 160

Undre balkens höjd 160 mm / undre balkens djup 165 mm
Fri genomfartsbredd upp till 7000 mm
Spänningsförsörjningens prestanda 0,18 kW

HSS 200

Undre balkens höjd 200 mm / undre balkens djup 165 mm
Fri genomfartsbredd upp till 9000 mm
Spänningsförsörjningens prestanda 0,37 kW



Extrautrustningar skjutgrind HSS

- Höjdmellanmått
- Yta i valfri RAL-färg
- Borrmall som monteringshjälp
- Varningsband med reflex på undre balken
- Klätterskydd (tandad list) från 1,8 m höjd
- Slitageskyddslist för övre balken, av aluminium, på båda sidor
- Staketanslutning för stängsel på båda sidor fäst på grinden
- Sidodörr 1000 mm bred, förberedd för tappmontering
- Kontaktlistor
- Blixtlampa
- Snabbtelefon
- Induktionsslingedetektor
- Veckotimer

Storlekstabell

Grindens totala höjd*	2000	HSS 160					HSS 200	
	1800							
	1600							
	3000	4000	5000	6000	7000	8000	9000	
	Fri genomfartsbredd							

* inkl. ca 100 mm frigångshöjd
Alla mått i mm.

Skjutgrindar i stål HS

Individuellt utförande upp till 16 m bred

Det första intrycket är avgörande – och just därför är det så viktigt att affärspartner, besökare eller medarbetare får rätt intryck direkt när de passerar grinden. Därför finns det många möjligheter att utforma grinden precis som du vill. Våra skräddarsydda lösningar uppfyller dina individuella önskemål.

Välj mellan fyra olika grindtyper och många utrustningsalternativ beroende på infartens bredd:

HS 160

Undre balkens höjd 160 mm /
undre balkens djup 165 mm
Fri genomfartsbredd upp till 7000 mm
Spänningsförsörjningens prestanda 0,18 kW

HS 200

Undre balkens höjd 200 mm /
undre balkens djup 165 mm
Fri genomfartsbredd upp till 10000 mm
Spänningsförsörjningens prestanda 0,37 kW

HS 280

Undre balkens höjd 280 mm /
undre balkens djup 200 mm
Fri genomfartsbredd upp till 12000 mm
Spänningsförsörjningens prestanda 0,75 kW

HS 400

Undre balkens höjd 400 mm /
undre balkens djup 200 mm
Fri genomfartsbredd upp till 16000 mm
Spänningsförsörjningens prestanda 0,75 kW



Extrautrustningar skjutgrind HS

- Höjd- och breddmellanmått
- Yta i valfri RAL-färg
- Borrmall som monteringshjälp
- Special-fundamentplan enligt lokala villkor
- Specialfyllningar för grindblad
- Skjutgrind upp till 2000 mm hög och 12000 mm bred anpassas till terrängens lutning, max. 3 %, inkl. broms vid nöddrift
- Varningsband med reflex på undre balken
- Säkerhetsskåp för nyckel F 3100, integrerat i styrstolpen
- Mjukstartsanordning (rekommenderas vid höga belastningsändringar)
- Klätterskydd (tandad list) från 1,8 m höjd
- Staketanslutning för stängsel på båda sidor fäst på grinden
- Sidodörr 1000 mm bred, förberedd för tappmontering
- Extra kontaktlister
- Blixtlampa eller rotationslampa
- Snabbtelefon
- Induktionsslingor (med multifunktionsstyrning som tillval)
- Extra kontaktlist för stängningskanten
- Vecko- / årstidstimer
- System för snabbdrift

Storlekstabell

Grindens totala höjd*	2400																		
	2200																		
	2000	HS 160			HS 160				HS 200			HS 280		HS 280		HS 400			
	1800	HS 200			HS 200				HS 280			HS 400							
	1600																		
	1200																		
	3000	4000	5000	6000	7000	8000	9000	10000	11000	12000	13000	14000	15000	16000					
	Fri genomfartsbredd																		

* inkl. ca 100 mm frigångshöjd
Alla mått i mm.

Tekniska data för HSS 160, 200

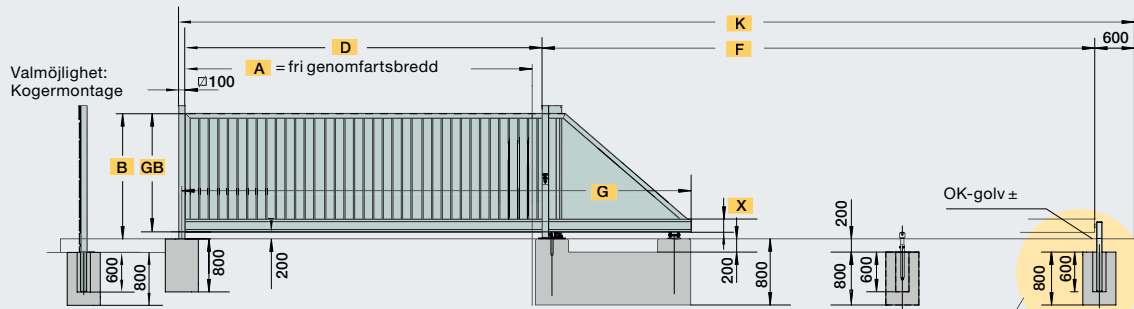

Vid grindtypen HSS med impulsstyrning krävs ett skyddstängsel enligt DIN EN ISO 18357 (maska < 18,5 mm) eller en extra, elektromekanisk säkerhetskontaktlist.

Grinden öppnas åt höger sett utifrån

Utgår vid eldrift

Krävs från LD 5 m

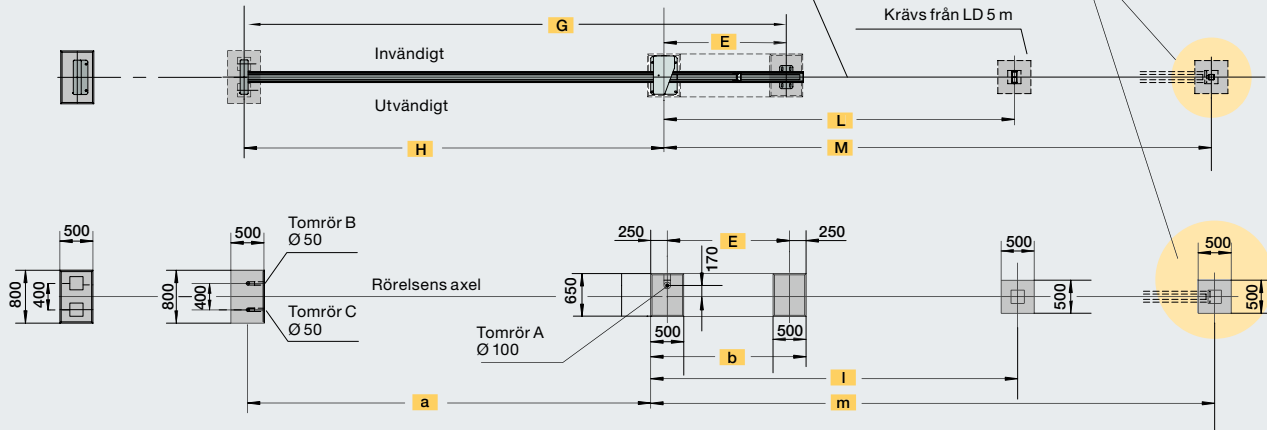

Skjutgrind HS 160, 200, 280, 400

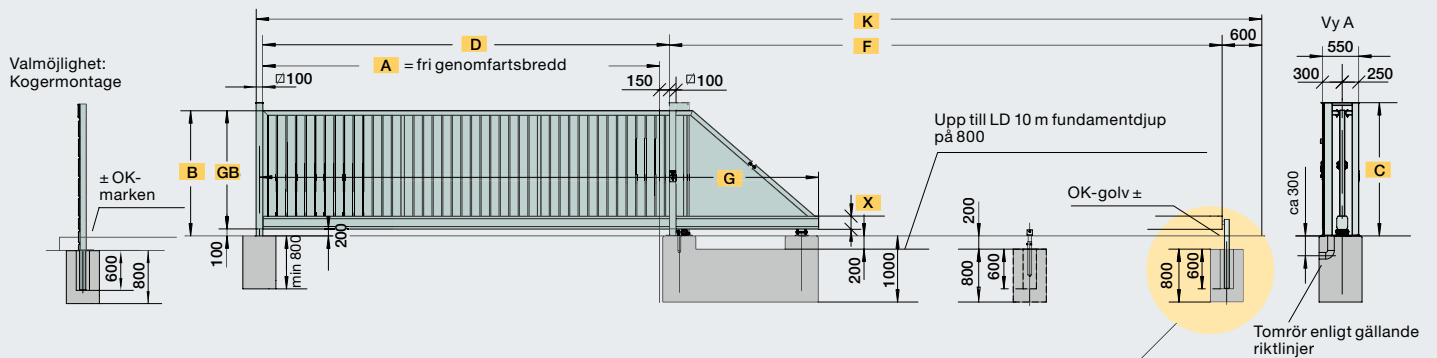

Grinden öppnas åt höger sett utifrån

Tillledning enligt VDE-riktlinjer
 $L \leq 100 \text{ m} = \text{NY Y } 5 \times 2,5 \text{ mm}^2$
 $L \geq 100 \text{ m} = \text{enligt överenskommelse}$

Utgår vid eldrift

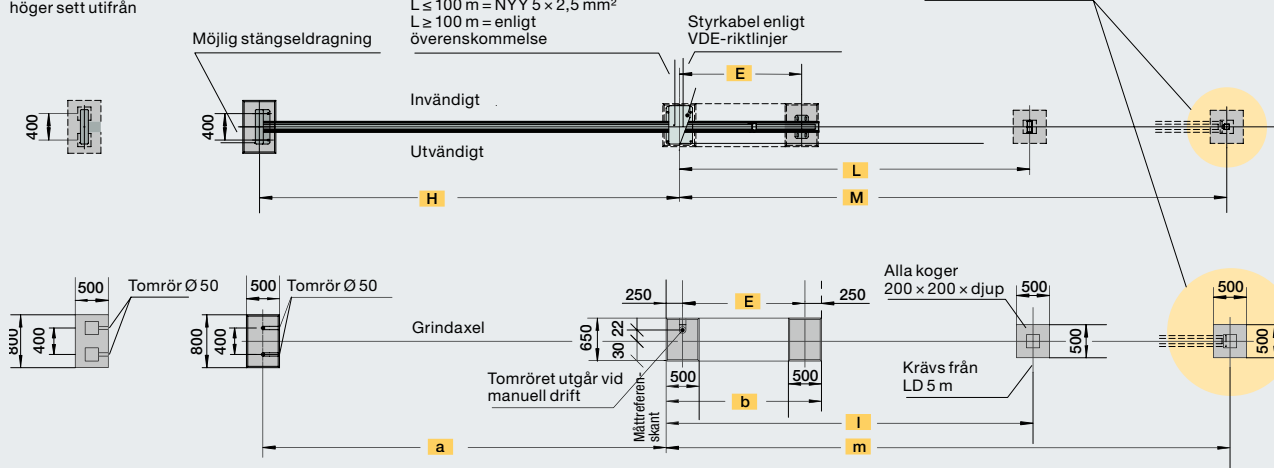

Mått

för HSS 160, 200 och HS 160, 200, 280, 400

Grind		Grindflygel											Fundament								
Fri genomfartsbredd (m)	Grindens totala vikt vid 2 m grindhöjd (kg)	Total grindhöjd som kan levereras	Grindramens höjd	Grindstolpens höjd	Stolpavstånd	Mittavstånd stationer	Inskjutningslängd	Längd undre balk	Mittavstånd huvudstolpar	Styrullens mittavstånd	Stoppets mittavstånd	Nödvändig totalängd	Höjd undre balk	Mitten infartsstolpe	Längd huvudfundament	Mitten styrrulle	Mitten stopp	Betongvol. (m ³)			
A	Fg	B	GB	C	D	E	F	G	H	L	M	K	X	a	b	l	m	B25			
HSS 160																					
3	410	Standardmått (mm): 1600 / 1800 / 2000	B – 100 mm från OK fundament (±0)	B + ca 115 mm från OK fundament	3200	1350	4810	4900	3350	3000	4780	8710	160	3100	1850	3250	5030	1,6			
4	460				4200	1450	5910	6000	4350	3500	5880	10810	160	4100	1950	3750	6130	1,7			
5	520				5200	1850	7310	7400	5350	4600	7280	13210	160	5100	2350	4850	7530	1,8			
6	600				6200	1850	8310	8400	6350	5300	8280	15210	160	6100	2350	5550	8530	1,8			
7	660				7200	2250	9710	9800	7350	6200	9680	17610	160	7100	2750	6450	9930	2,0			
HSS 200																					
8	730				8200	2650	11110	11200	8350	7100	11080	20010	200	8100	3150	7350	11330	2,2			
9	980	9200	3050	12510	12600	9350	8300	12480	22410	200	9100	3550	8550	12730	2,9						
HS 160, HS 200, HS 280, HS 400																					
3	410	Standardmått (mm): 1200 / 1400 / 1600 / 1800 / 2000 / 2200 / 2400	B – 100 mm från OK – fundament (+ / - 0)	B + ca 115 mm från OK fundament	3150	1350	4860	4900	3350	3000	4780	8710	200	3100	1850	3250	5030	1,6			
3,5	430				3650	1350	5360	5400	3850	3300	5280	9710	200	3600	1850	3550	5530	1,6			
4	460				4150	1450	5960	6000	4350	3500	5880	10810	200	4100	1950	3750	6130	1,7			
4,5	480				4650	1550	6560	6600	4850	3800	6480	11910	200	4600	2050	4050	6730	1,7			
5	520				5150	1850	7360	7400	5350	4600	7280	13210	200	5100	2350	4850	7530	1,8			
5,5	540				5650	1850	7860	7900	5850	4800	7780	14210	200	5600	2350	5050	8030	1,8			
6	600				6150	1850	8360	8400	6350	5300	8280	15210	200	6100	2350	5550	8530	1,8			
6,5	640				6650	2250	9260	9300	6850	5900	9180	16610	200	6600	2750	6150	9430	2,0			
7	660				7150	2250	9760	9800	7350	6200	9680	17610	200	7100	2750	6450	9930	2,0			
7,5	690				7650	2450	10460	10500	7850	6600	10380	18810	200	7600	2950	6850	10630	2,1			
8	730				8150	2650	11160	11200	8350	7100	11080	20010	200	8100	3150	7350	11330	2,2			
8,5	970				8650	3050	12060	12100	8850	7600	11980	21410	280	8600	3550	7850	12230	2,9			
9	980				9150	3050	12560	12600	9350	8300	12480	22410	280	9100	3550	8550	12730	2,9			
9,5	1020				9650	3450	13460	13500	9850	8800	13380	23810	280	9600	3950	9050	13630	3,1			
10	1060				10150	3450	13960	14000	10350	9300	13880	24810	280	10100	3950	9550	14130	3,1			
10,5	1110				10650	3850	14860	14900	10850	10300	14780	26210	280	10600	4350	10550	15030	3,3			
11	1140				11150	3850	15360	15400	11350	10800	15280	27210	280	11100	4350	11050	15530	3,3			
11,5	1180	11650	4250	16260	16300	11850	11300	16180	28610	280	11600	4750	11550	16430	3,5						
12	1210	12150	4250	16760	16800	12350	11700	16680	29610	280	12100	4750	11950	16930	3,5						
12,5	1510	12650	4450	17660	17700	12850	12150	17580	31010	400	12600	5100	12400	17830	3,8						
13	1560	13150	4450	18160	18200	13350	12650	18080	32010	400	13100	5100	12900	18330	3,8						
13,5	1610	13650	4550	18760	18800	13850	13100	18680	33110	400	13600	5200	13350	18930	3,9						
14	1650	14100	4850	19560	19600	14350	13300	19480	34410	400	14100	5500	13550	19730	4,1						
14,5	1720	14600	5350	20560	20600	14850	13800	20480	35910	400	14600	6000	14050	20730	4,4						
15	1790	15100	5850	21560	21600	15350	14200	21480	37410	400	15100	6500	14450	21730	4,7						
15,5	1860	15600	5850	22060	22100	15850	14500	21980	38410	400	15600	6500	14750	22230	4,7						
16	1930	16100	6050	22760	22800	16350	15000	22680	39610	400	16100	6700	15250	22930	4,9						

Observera riktlinjerna för dragning av elkablar. Fundamentstorlek för markklass 3. Vid klasser under 3 ska fundamenten förstöras i motsvarande grad.

Specialutrustningar

för speciella krav



Klätterskydd

Klätterskyddet består av en 50 mm hög tandad list, som är fastsvetsad utmed hela övre balken.



Blixtlampa

Den integrerade blixtlampan används som säkerhetsanordning för att förebygga och undvika olyckor.



Staketanslutning

Staketanslutningen som sitter på ena sidan på styrstolpen respektive infartsstolpen är perfekt anpassad till grindens design.



LED-rotationslampa

Rotationslampan som är monterad på styrstolpens sockel kan på begäran även levereras med en skyddskorg.



Sidodörr

Dörren med 1 flygel är 1000 mm bred och kan levereras i höjden 800 – 2400 mm.



Varningsband

Reflekterande varningsband i rött/vitt är placerade på båda sidor på undre balken.



Snabbtelefon

En porttelefon kan monteras i styrstolpen eller infartsstolpen för att besökarna ska kunna anmäla sig hos portvakten eller centralen.



Årstidstimer

Koppla på/av automatisk drift och tar även hänsyn till helgdagar.

Hörmann produktprogram

Allt från samma leverantör



Snabbare service vid kontroll, underhåll och reparationer
Genom vårt decentraliserade servicenät finns vi alltid i din närhet, redo att hjälpa till dygnet runt.



1 Taksjutportar



2 Rullportar och rullgaller



3 Snabbrullportar



4 Lastningsteknik



5 Skjutportar av stål och rostfritt stål



6 Objektdörrar i stål / rostfritt stål



7 Stålkarmar med högkvalitativa funktionsdörrar av trä från Schörghuber



8 Objektdörrar med rörkarmar



9 Automatiska skjutdörrar

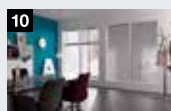

10 Genomsynsfönster



11 Skjutportar för flerbilsgarage



12 Pollare och genomfartsspärrar



13 Skåpanläggningar och kassettsystem

Hörmann – kvalitet utan kompromisser



Hörmann KG Amshausen, Tyskland



Hörmann KG Antriebstechnik, Tyskland



Hörmann KG Brandis, Tyskland



Hörmann KG Brockhagen, Tyskland



Hörmann KG Dissen, Tyskland



Hörmann KG Eckelhausen, Tyskland



Hörmann KG Freisen, Tyskland



Hörmann KG Ichttershausen, Tyskland



Hörmann KG Werne, Tyskland



Hörmann Alkmaar B.V., Nederländerna



Hörmann Legnica Sp. z o.o., Polen



Hörmann Beijing, Kina



Hörmann Tianjin, Kina



Hörmann LLC, Montgomery IL, USA



Hörmann Flexon LLC, Burgettstown PA, USA



Shakti Hörmann Pvt. Ltd., Indien

Hörmann erbjuder ett komplett sortiment av byggprodukter från egna fabriker. Vi har ett nätverk av försäljnings- och serviceföretag över hela Europa och vi har även etablerat oss i USA och Asien. Detta gör oss till en stark och pålitlig internationell partner för byggprodukter av högsta klass. Vi står för "Kvalitet utan kompromisser".

GARAGEPORTAR
MOTORER
INDUSTRIPORTAR
LASTNINGSTEKNIK
DÖRRAR
KARMAR

Hörmann Svenska AB, Box 1206, S-701 12 Örebro

HÖRMANN