

// Nu som skjutport – likadan som vipporten



Portar för flerbilsgarage ET 500/ST 500

Robusta och hållbara med många möjligheter





Prohibited for vehicles
with a maximum weight
of 3.5 tonnes



Vipport ET 500	4
Skjutport ST 500	6
Fyllningsvarianter	8
Gång- och sidodörr	10
Maskinerier	12
Tillbehör	16
Storleksområden	18
Utrymmeskrav	20
Översikt över utbudet	22

Tyst, lätthanterlig och nästan underhållsfri

Mycket ekonomisk, tyst, slitstark och funktionssäker, även när den används ofta. Allt detta är typiskt för den här garageporten. Den nästan underhållsfria portkonstruktionen är enkel och säker att öppna och stänga, samtidigt som porten rör sig mycket tyst.

Kapacitet för garageplatser

Upp till 50 garageplatser med maskineriet SupraMatic H och upp till 100 garageplatser med SupraMatic T. Maskineriet ITO 400 FU klarar mer än 50 garageplatser.

Alla fördelar – en överblick

- **Lugn och mycket tyst portrörelse**
- **Beprövad kombination av port och maskineri som skötar maskineriet och ger lång livslängd, hög driftsäkerhet och låga driftkostnader**
- **Portkonstruktionen klarar minst 250 000 portcykler**
- **Litet överhöjdsbehov, perfekt för små utrymmen**
- **Portbladet är galvaniserat och pulverlackerat i RAL 9006, men kan beställas i mer än 200 RAL-färger**
- **Kan även levereras med gång- och sidodörr**
- **Motsvarande utseende på vipporten ET 500 som skjutporten ST 500**

Skyddad enligt lagen om upphovsrätt: Eftertryck, även delvis, endast med vårt tillstånd. Rätten till ändringar förbehålles. Portarna som visas är delvis specialutföranden och kan i enstaka fall kräva tillstånd.

Vipporten ET 500 med slitagefri motviktsteknik



Att välja Hörmanns skjutport ET 500 för flerbilsgarage är ett val för framtiden.
Du väljer säkerhet, hållbarhet och låga underhållskostnader.



Tar minsta möjliga plats

- Porten svänger ut minimalt framför öppningen (max. 200 mm), ett måste om det är trångt



Litet inbyggnadsmått

- Endast 100 mm överhöjdsbehov i kombination med maskineriet SupraMatic H och 120 mm med maskineriet ITO 400 FU
- Behöver bara 140 mm sidoanslag i L-utförande och 250 mm i S-utförande



Robust konstruktion

- Hög kvalitet ger god ekonomi
- Portkonstruktionen klarar minst 250 000 portcykler
- Praktiskt taget underhållsfri tack vare slitagefria motvikter



Lugn portrörelse

- Porten öppnas och stängs tyst
- Rullarna går stadigt i styrskenan, portbladet "skakar" inte



Utmärkt säkerhet

- Dubbla vajrar hindrar att portbladet faller
- Fingerklämskydd på sidorna och nedtill genom säkerhetsavstånd mellan portbladet och byggnaden
- Speciellt utformad golvlister av EPDM säkrar stängningskanten perfekt
- Förberedd för kontaktlist (krävs för maskineriet ITO 400 FU)

Skjutport ST 500 // NYHET vid litet monteringsdjup



Skjutporten ST 500 för flerbilsgarage är konstruerad för inbyggnadsplatser med litet monteringsdjup och låga överstycken



Sparar mycket plats

- Hela området kring porten kan utnyttjas och man slipper montera komponenter i garagetaket
- Monteringsdjupet är bara ca 450 mm (inkl. maskineri)
- Karmram som standard
- Passar för inbyggnad utan överstycke



Lugn och säker portörelse

- Dubbla löprullar i övre styrskenan
- Styrrullar med kullager nedtill
- Säkert dörrbladsstopp vid öppet läge
- Lugn och tyst portörelse – öppnas och stängs nästan ljudlöst



Utmärkt säkerhet

- Säkerhetsprofiler på dörrens stängningskanter är standard
- Fotocell i portöppningen som standard

Vipporten ET 500, skjutporten ST 500

Passar in i alla miljöer tack vare många utformningsmöjligheter



Med så många fyllningsvarianter och möjligheter att anpassa designen till omgivningen är det lätt att få garageporten att passa in i den befintliga eller planerade fasaden.

Fyllningsvarianter

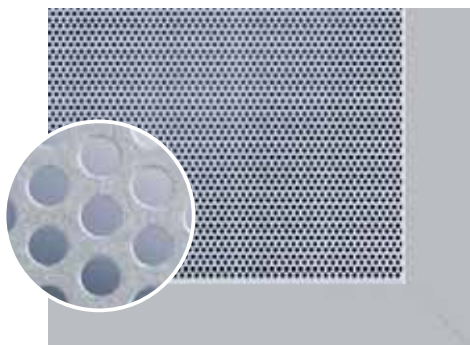

Motiv 412, hålplåt rund
Ventilationstvärsnitt: 45 % av fyllningsytan

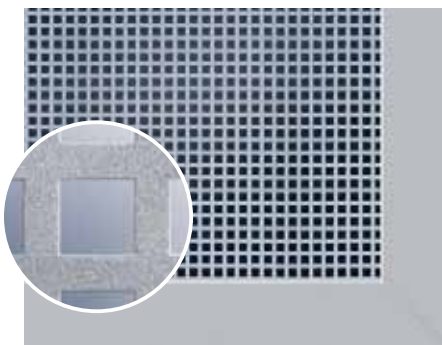

Motiv 413, hålplåt, kvadratisk
Ventilationstvärsnitt: 45 % av fyllningsytan

Hålplåt

Motiv 412, rund
Motiv 413, kvadratisk
Basutförandet med det bästa ventilationstvärsnittet finns i två versioner, med runda eller kvadratiska hål.
Max. portbredd 6000 mm



Motiv 480, lameller med ventilationsgaller
Ventilationstvärsnitt: 40 cm²/galler



Motiv 480, aluminiumram med sträckmetall
Ventilationstvärsnitt: 58 % av fyllningsytan per ram

Lameller

Motiv 480
Lamellerna (42 mm tjocka) ser likadana ut som i Hörmanns taksjuttportar. De kan kompletteras med en aluminiumram med sträckmetall, hålplåt eller glas.
Max. portbredd 5000 mm

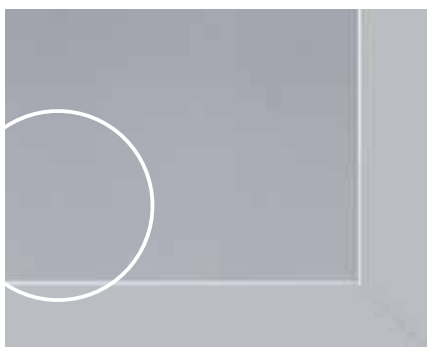

Motiv 420, slät aluminiumplåt

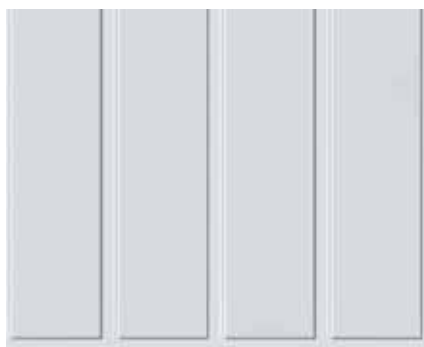

Motiv 402, profilerad stålplåt

Slät aluminiumplåt

Motiv 420 //NYHET
Fyllningen består av en innanförhängande, slät aluminiumplåt, 2 mm tjock.
Max. portbredd 6000 mm

Profilerad stålplåt

Motiv 402 //NYHET
Den 0,5 mm tjocka, utanpåhängande profilplåtsfyllningen har samma utseende som Berry-vippporten Motiv 902.
Max. portbredd 6000 mm



Motiv 405, för anpassad, utanpåhängande fyllning, med lodätt och vågrätt förstärkningsstag



Motiv 400, för anpassad, innanförhängande fyllning, med lodräta stag

På plats

Motiv 405, utanpåhängande
Motiv 400, innanförhängande
Fyllningen kan utformas helt efter dina individuella önskemål. Därför kan portens utseende alltid anpassas perfekt till den befintliga eller planerade fasaden. Uppgifter om maximal fyllningsvikt finns på sidan 17.
Max. portbredd 6000 mm

Gång- och sidodörrar för snabb och bekväm passage



Gångdörrarna behöver inget extra utrymme bredvid porten.



Dolda gångjärn, standard för ST 500, tillval för ET 500. //NYHET

Gångdörr

Garageportarna ET 500 och ST 500 kan även beställas med gångdörr.

- Kan monteras till vänster, höger eller i mitten
- Fri genomgångsbredd minst 900 mm
- Gångdörrens fria genomgångshöjd: vid ET 500, BRH -195 mm, vid ST 500, BRH -210 mm
- Dörrstängare upptill som standard
- ET 500: dolda gångjärn som tillval
- ST 500: dolda gångjärn som standard, utan yttre handtag

Vertikalsnitt
Vippport ET 500 med gångdörr

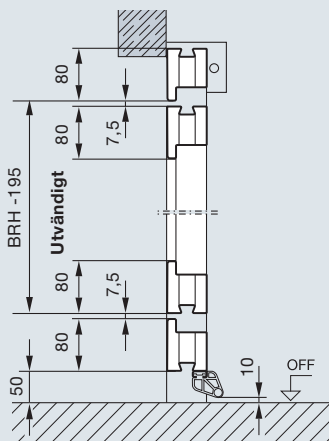

Vertikalsnitt
Skjutport ST 500 med gångdörr

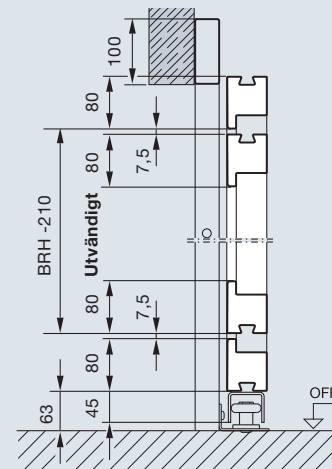

Horizontalsnitt
Vippport ET 500 med gångdörr

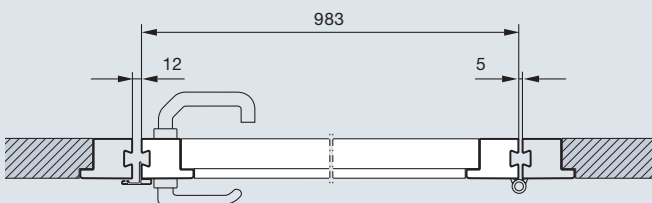

Horizontalsnitt
Skjutport ST 500 med gångdörr

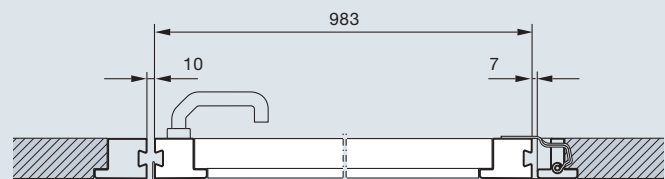

BRB = Byggnadens riktmått bredd
BRH = Byggnadens riktmått höjd
LDB = Fri genomgångsbredd
RAM = Ramyttermått



Med handtagsbeslag i svart plast som standard



Sidodörrarna från Hörmann har alltid samma utseende som porten.

Vertikalsnitt
Exempel: montage bakom öppningen

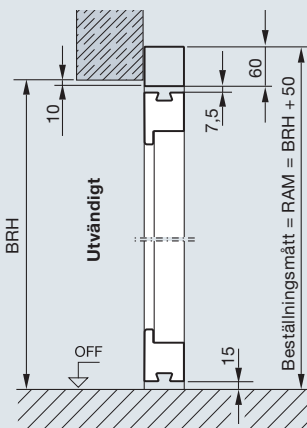

Vertikalsnitt
Exempel: montage i öppningen

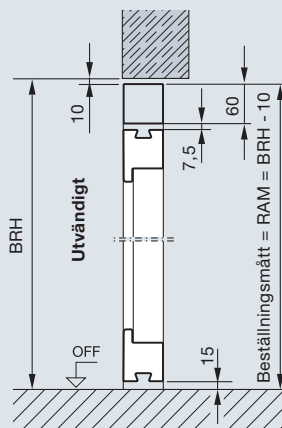

Sidodörr

Till ET 500/ST 500 finns också passande sidodörrar som tillval.

- Samma utseende som respektive motiv
- Fri genomgångsbredd upp till 1363 mm (mindre om öppningsvinkeln är under 180°)
- Fri genomgångshöjd upp till 2440 mm
- Med dörrtrycke som standard/ dörrtrycke, PZ-utförande, svart plast

Horizontalsnitt
Montage bakom öppningen

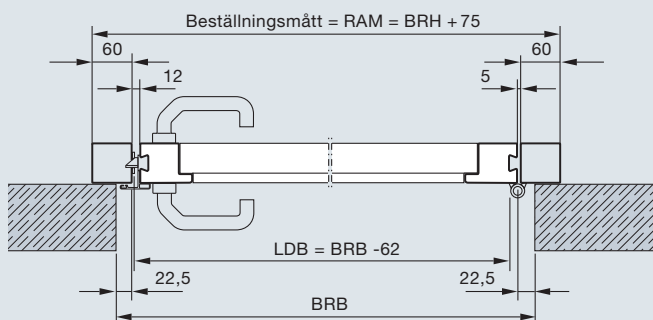

Horizontalsnitt
Montage i öppningen

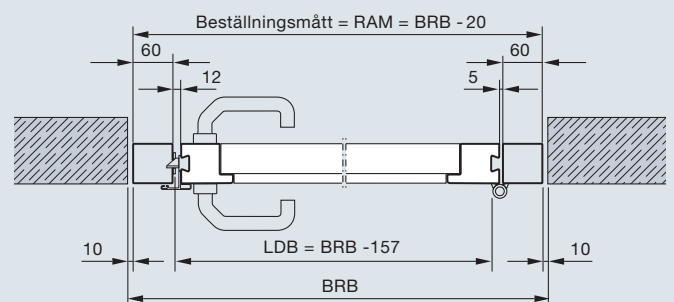

Prisvärda totallösningar med maskineriteknik från Hörmann



En perfekt totallösning för alla situationer.



Kedjemaskineri ITO 400 FU för flerbilsgarage med mer än 50 garageplatser

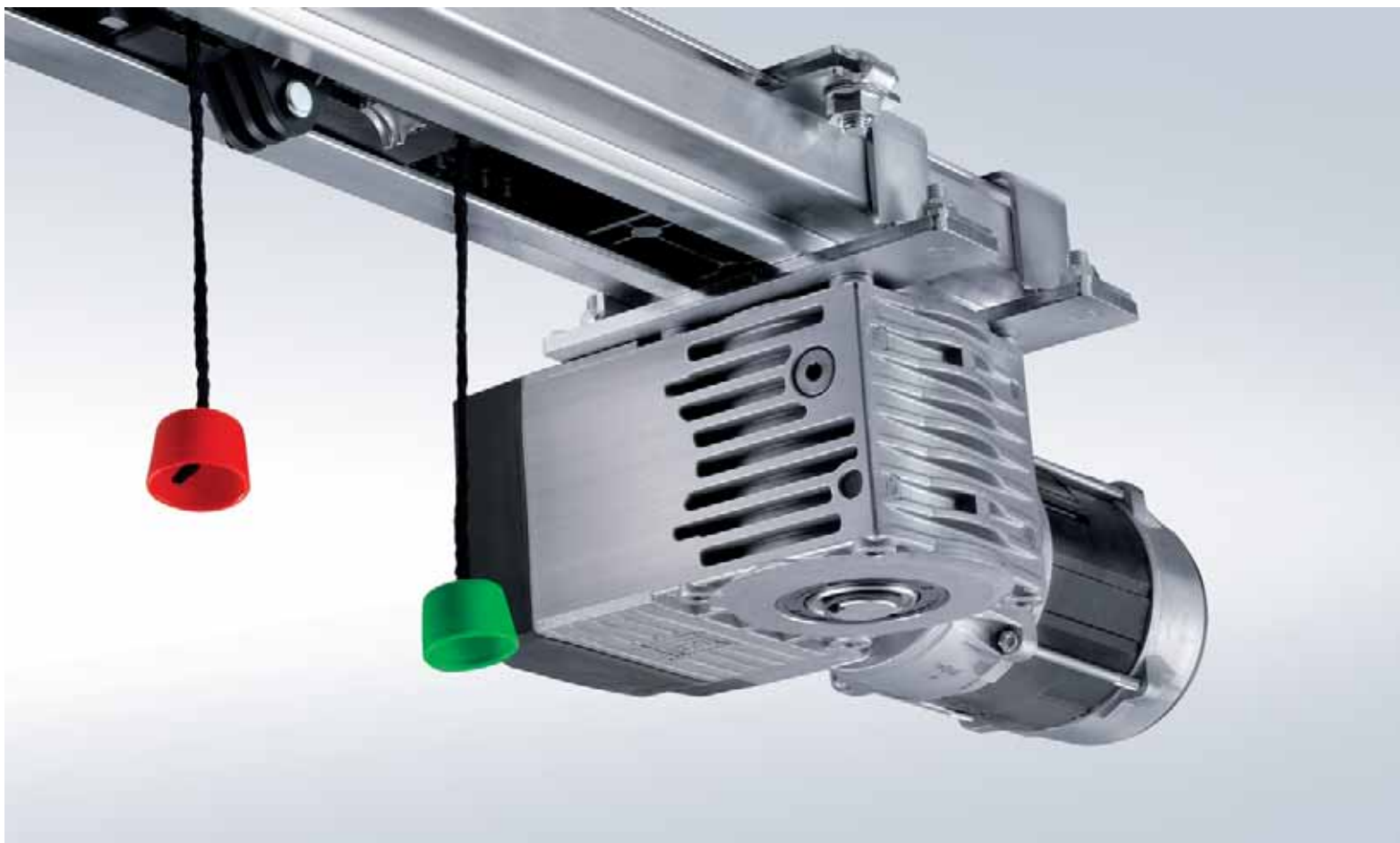

Kedjemaskineriet ITO 400 FU

Kedjemaskineriet ITO 400 FU passar lika bra till portar i livligt trafikerade underjordiska garage som inom industrin.

Användningsområde

- Kapacitet för mer än 50 garageplatser
- Kan utökas med tillsatsenheter (signallampsanslutningar, körbanereglering)

Funktion och säkerhet

- Mjukstart och mjukstopp för skonsam och tyst portrörelse
- Nödupplåsning med bowdenkabel
- Maskineri och styrenhet är spolsäkra (IP 65)
- Inställning via manöverdisplay i separat styrskåp
- Standard-säkerhetstillbehör för ET 500: port- och sekundärkontaktlist, fotocell

Maskineriets styrsystem

Med den lätthanterliga menyn för ITO 400 FU ställer man snabbt och enkelt in öppningstiderna och signalljusens visning.



SupraMatic T // NYHET

för flerbilsgarage med upp till 100 platser



Garageportmaskineriet SupraMatic T

Med SupraMatic T erbjuder Hörmann ett drivsystem som är perfekt anpassat för portarna till flerbilsgarage. Eftersom det har kapacitet för upp till 100 garageplatser kan det användas nästan överallt. SupraMatic T är särskilt lämpligt för flerbilsgarage i hyresbostäder, hotell eller kontorsbyggnader.

Användningsområde

- Kapacitet för upp till 100 garageplatser
- Drag- och tryckkraft 1000 N, kortvarig toppkraft 1200 N
- Kan utökas med tillsatsenheter (signallampsanslutningar, körbanereglering)

Funktion och säkerhet

- Nödupplåsning inifrån
- Mjukstart och mjukstopp för skonsam och tyst portrörelse
- Patenterad portlåsning i motorskenan

Styrning av maskineriet

SupraMatic T sker med ett externt styrsystem. 7,5 m tillledning ingår i leveransen.



SupraMatic H för flerbilsgarage med upp till 50 platser

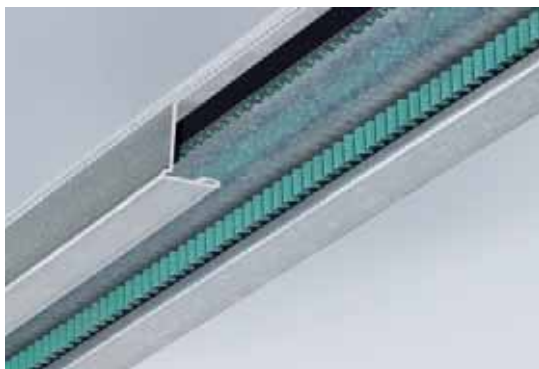

SupraMatic-maskinerierna är underhållsfria tack vare den patenterade kuggremmen.



Hörmanns kvalitetstillbehör ger en säker och bekväm in- och utfart.

Garageportmaskineriet SupraMatic H

SupraMatic H passar perfekt för flerbilsgarage med relativt lite trafik, till exempel i bostadshus eller hotell.

Användningsområde

- Kapacitet för upp till 50 garageplatser
- Drag- och tryckkraft 1000 N, kortvarig toppkraft 1200 N
- Kan utökas med tillsatsenheter (signallampsanslutningar, körbanereglering)

Funktion och säkerhet

- Nödupplåsning inifrån
- Mjukstart och mjukstopp för skonsam och tyst portrörelse
- Integrerad belysning med förinställt 2-minuters-ljus
- Patenterad portlåsning i motorskenan
- Inställning via manöverdisplay direkt på maskineriet
- Fotocell som standard

Ett brett tillbehörssortiment anpassat efter just dina önskemål

Fjärrkontroll för impulsstyrning, mottagare



**Minifjärrkontroll
HSM 4,
4 knappar**



**Fjärrkontroll
HSE 2,
2 knappar**



**Fjärrkontroll
HS 4,
4 knappar**



**Fjärrkontroll
HS 1,
1 knapp**



**Fjärrkontroll
HSP 4,
4 knappar**
med sändningsspärr,
för 4 funktioner



**Säkerhetsfjärrkontroll
HSS 4,
4 knappar**
Extra funktion:
kopieringsskyddad
för överföring av kod



**Design-fjärrkontroll
HSD 2-A
aluminiumyta**
med sändningsspärr,
för 2 funktioner,
kan även användas
som nyckelring



**Design-fjärrkontroll
HSD 2-C
högglansförkromad**
med sändningsspärr,
för 2 funktioner,
kan även användas
som nyckelring



**Fjärrkontroll
HSZ 2**
för 2 funktioner,
placeras i bilens
cigarettändare



**Fjärrkontroll
HSZ 1**
för en funktion,
placeras i bilens
cigarettändare

**1-kanalmottagare
HEI 1** (ej på bild)
för en basfunktion,
t.ex. signallampor

**2-kanalmottagare
HEI 2** (ej på bild) för
2 basfunktioner,
krävs t.ex. för
körbanereglering

Kodlås, fingerscanner, transponderlås



**Kodlås
CTR 1b, CTR 3b**
Kodlåsen CTR 1b och CTR 3b
med belyst knappsats ger
hög säkerhet mot obehörigt
intrång. Du knappar bara in
din personliga kod och
behöver ingen nyckel. Med
komfortversionen CTR 3b kan
du öppna ytterligare en port,
tända ytterbelysningen eller
manövrera en port i önskad
riktning.



**Radiokodlås
FCT 10b**
Förutom funktionerna hos
kodlåsen CTR 1b och
CTR 3b har radiokodlåset
FCT 10b följande fördelar:
Det är enkelt att installera
eftersom inga kablar
behövs, och det har upp till
10 fjärrkoder (868,3 MHz)
för manövrering av upp till
10 portar.



**Kodlås
CTV 1/CTV 3**
där knappsatsen är
skyddad mot vandalism –
samma funktioner som
CTR 1b/CTR 3b.



**Fingerscanner
FL 12, FL 100**
Garageporten öppnas säkert
och bekvämt med ett
fingeravtryck. Med ett annat
finger kan du till exempel
öppna ytterligare en port
eller en infartsgrind.
Fingerscannern finns i två
versioner, dels FL 12 för
lagring av 12 fingeravtryck,
dels FL 100 för lagring av
100 fingeravtryck.



**Transponderlås
TTR 100, TTR 1000**
Det bekväma sättet att öppna
porten: Du håller bara
transpondernyckeln med
din personliga kod ca 2 cm
framför avläsaren.
Beröringsfritt! Extra praktiskt
när det är mörkt. För max 100
transpondernycklar (TTR 100)
respektive 1000
transpondernycklar
(TTR 1000). Två
transpondernycklar medföljer.

Signallampsanslutningar

SupraMatic H



Kompletteringsenhet till signallampor ES 1
I separat kapsling, två reläer för styrning av signallampor, tillvalsrelä (rörelseimpuls) för styrning av belysning, impulsångång, öppettiden kan förkortas, nödstopp-knapp kan anslutas, frånkopplingsbar knappetsats till SupraMatic H, frånkopplingsbar automatisk stängning (t.ex. ZSU 2). 2 signallampor (gula) ingår.



Kompletteringsenhet till signallampor ES 2
Samma funktioner som ES 1. Dessutom kan SupraMatic H programmeras via kompletteringsenheten, och man kan ansluta en kontaktlist samt en säkerhets- eller genomfartsfotocell. Inställbar öppettid på 5–480 sekunder och förvarningstid på 1–170 sekunder. 2 signallampor (gula) ingår.



Kompletteringsenhet till körbanereglering EF 1
Samma funktioner som ES 2. Dessutom kommando för impuls, infart och utfart, funktionen infart har företräde. Ändlägessignal via integrerat relä. 2 trafikljus (röd/grön) ingår.

SupraMatic T

Kompletteringsenhet till körbanereglering EF 2
I separat kapsling. Kommando för impuls, infart och utfart, funktionen infart har företräde. LED-signallampor ingår ej (beställs separat).

ITO 400 FU

Signallampsanslutning i separat kapsling eller för montering i befintlig kapsling. 2 signallampor (gula) ingår
Kompletteringsenhet till styrsystem B 460 FU. Signallampsanslutningen visar när porten är i rörelse. Veckotimer finns som tillbehör.

Kan användas för framkörningsvarning, automatisk stängning. När öppettiden (0–480 sek.) har gått ut blinkar signallamporna under den inställda förvarningstiden (0–70 sek.) och under portrörelsen.

Körbanereglering i separat extrakapsling eller för montering i befintlig kapsling. 2 trafikljus (röd/grön) ingår
Kompletteringsenhet till styrsystem B 460 FU. Reglerar trafiken in och ut genom porten. (Veckotimer finns som tillbehör). Grön fas: inställbar 0–480 sek. Utrymningsfas: inställbar 0–70 sek.

Mått (B x H x D)	
Signallampa (gul)	170 x 277 x 210 mm
Trafikljus (röd/grön)	170 x 467 x 210 mm
Extra kapsling	195 x 160 x 128 mm

Nyckelbrytare, monteringsstolpe, dragkontakt



STUP, STAP

Nyckelbrytare
Infäld eller utanpåliggande i två versioner med 2 nycklar vardera.

Fler komfort- och säkerhetstillbehör, se katalogerna för garageports- och grindmaskinerier eller kontakta din Hörmann-återförsäljare.



Bilden visar versionen med inbyggd nyckelbrytare STUP (tillbehör).

Monteringsstolpe STS 1
Med adapter för montering av TTR 100/1000, FL12/100, FCT 10b, CTR 1b/CTR 3b, CTV 1/3 eller STUP. Impulsgivare måste beställas separat. Stolphuvud och fot i RAL 7015 (skiffergrå). Själva stolpen är brännlackerad i RAL 9006 (silvermetalllic). Mått: 300 x 1250 mm (d x H) Skyddsklass: IP 44



Dragkontakt ZT 2 med lina
Pulsgivare för öppning/stängning. Mått: 60 x 90 x 55 mm (B x H x D) Linans längd: 3,2 m Skyddsklass: IP 65

Storleksområden maximalt*

 ET 500 L (lätt utförande)

 ET 500 S (tungt utförande)
ST 500

Siffrorna i tabellen anger maximal fyllningsvikt i kg/m².

Portar med anpassad, utanpåliggande fyllning, motiv 405

		Bredd															
Höjd	2500	14	12	10	10	8	6	6									
	2375	24	22	18	18	16	14	12	12	8	8	8	6	6			
	2250	14	12	12	10	8	8	6	6								
	2125	26	22	20	18	16	14	14	12	10	8	8	6	6	6		
	2000	16	14	12	10	10	8	8	6								
		28	24	22	20	18	16	14	14	10	10	8	8	6	6	6	6
		18	16	14	12	10	10	8	6								
		30	26	24	20	18	18	16	14	10	10	10	8	8	6	6	6
	18	16	14	12	12	10	8	6									
	32	28	24	22	20	18	18	16	12	10	10	8	8	8	8	6	
		2250	2500	2750	3000	3250	3500	3750	4000	4250	4500	4750	5000	5250	5500	5750	6000

Portar med anpassad, innanförliggande fyllning, motiv 400

		Bredd															
Höjd	2500	14	12	12	10	8	8	6	6								
	2375	26	24	20	18	16	14	14	12	8	8	6	6	6			
	2250	16	14	12	10	8	8	8	6								
	2125	28	24	22	20	18	16	14	12	10	8	8	6	6	6	6	
	2000	18	14	14	12	10	8	8	6								
		30	26	24	22	18	18	16	14	10	10	8	6	6	6	6	6
		18	16	14	12	10	10	8	8								
		32	28	26	24	20	18	18	16	12	10	10	8	8	6	6	6
	20	18	16	14	12	10	10	8									
	34	32	28	26	22	20	18	16	12	12	10	10	8	8	8	6	
		2250	2500	2750	3000	3250	3500	3750	4000	4250	4500	4750	5000	5250	5500	5750	6000

* Observera andra storleks- och viktuppgifter vid utförande med gångdörr. Kontakta din Hörmann-återförsäljare.

Maximal genomfart vid minimala inbyggnadsmått

Utrymmeskrav ET 500

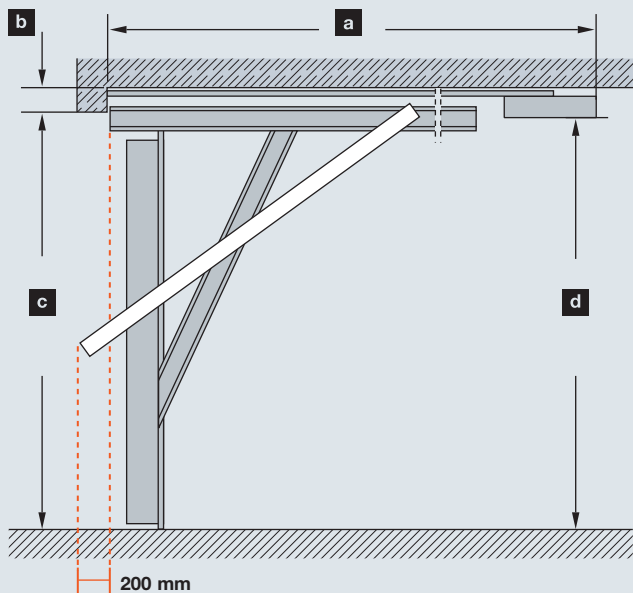

a Totallängd

SupraMatic T/H

Till öppningshöjd	2125 mm	c :K-skena	3200 mm
Öppningshöjd	2130-2300 mm	c :M-skena	3450 mm
Öppningshöjd	2305-2500 mm	c :L-skena	4125 mm

ITO 400 / ITO 400 FU

Öppningshöjd (BRH) till	2500 mm	c :K-skena	3840 mm
-------------------------	---------	-------------------	---------

b Överhöjdsbehov

SupraMatic T/H

Portar med utanpåliggande fyllning till	20 mm	120 mm
Portar med gångdörr		100 mm

ITO 400 / ITO 400 FU

Portar med utanpåliggande fyllning till	20 mm	140 mm
Portar med gångdörr		120 mm

c Fri öppningshöjd

Byggnadsriktmått (BRH), beställningsmått	2000-2500 mm
--	--------------

d Fri genomfartshöjd

Till BRB	4500 mm	= BRH -20 mm
Från BRB	4500 mm	= BRH -60 mm
Portar med gångdörr		= BRH -70 mm

e Utrymmeskrav på sidorna*

ET 500 L (lätt utförande)	minst 140 mm
ET 500 S (tungt utförande)	minst 250 mm

f Fri öppningsbredd

Byggnadsriktmått (BRB), beställningsmått	2250-6000 mm
--	--------------

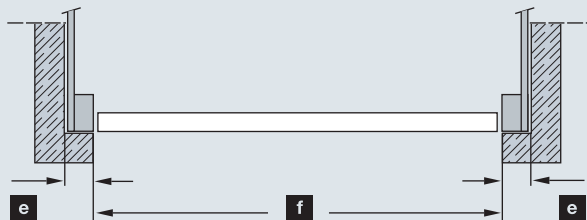

* För inbyggnadssituationer utan överhöjd och/eller sidoanslag finns en karmram som tillval.

Utrymmeskrav ST 500

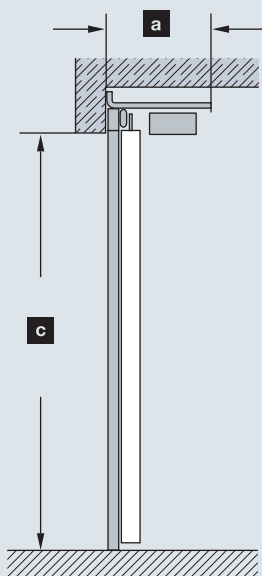

a Inbyggnadsdjup ca 450 mm

c Fri öppningshöjd
Byggnadsriktmått (BRH), beställningsmått 2000-2500 mm

e' Utrymmeskrav på sidorna
när porten är öppen = BRB +310 mm

f Fri öppningsbredd
Byggnadsriktmått (BRB), beställningsmått 2250-6000 mm

Fri genomfart
Fri genomfartshöjd = BRH
Fri genomfartsbredd = BRB -60 mm
(Den fria genomfarten kan variera beroende på inbyggnadssituationen)

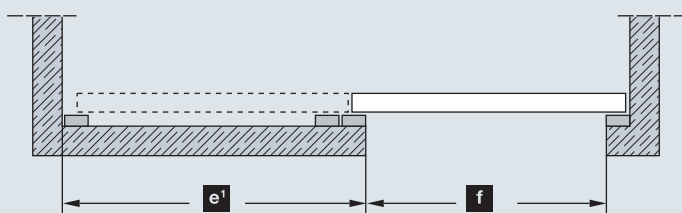



Högkvalitativa byggkomponenter från Hörmann

för all typ av nybyggnation och modernisering

Med produkter från Hörmann blir det enkelt att planera. Det är lätt att hitta rätt lösning bland våra högklassiga och funktionella produkter.

Entrédörrar i aluminium ger ett välkomnande intryck, samtidigt som de är säkra

Hörmanns entrédörrar och entrékoncept i aluminium är stilrena, håller hög säkerhetsstandard och har mycket god värmeisolering.



Entrédörrar och entrékoncept

Innerdörrar

Dörrarna är konstruerade för att vara extra robusta, stabila och ytterst tåliga för att stå emot vardagen i tuff offentlig miljö. I vårt sortiment finns dessutom många färger och utrustningsvarianter att välja mellan.



Innerdörrar

Skjutportar med brandskydd

Kan monteras i alla typer av byggnader. Beroende på vilken brandskyddsklass som ska uppfyllas, har Hörmann olika skjutportslösningar med enkla eller dubbla portblad. Som tillval även med gångdörr och rökskyddsfunktion.



Skjutportar för brand-/rökskydd

Hörmann – kvalitet utan kompromisser



Hörmann KG Amshausen



Hörmann KG Antriebstechnik



Hörmann KG Brandis



Hörmann KG Brockhagen



Hörmann KG Dissen



Hörmann KG Eckelhausen



Hörmann KG Freisen



Hörmann KG Ichtershausen



Hörmann KG Werne



Hörmann Genk NV, Belgien



Hörmann Alkmaar B.V., Nederländerna



Hörmann Legnica Sp. z o.o., Polen



Hörmann Beijing, Kina



Hörmann Tianjin, Kina



Hörmann LLC, Montgomery IL, USA



Hörmann Flexon, Leetsdale PA, USA

Hörmann erbjuder ett komplett sortiment av byggprodukter från egna fabriker. Vi har ett nätverk av försäljnings- och serviceföretag över hela Europa och vi har även etablerat oss i USA och Kina. Detta gör oss till en stark och pålitlig internationell partner för byggprodukter av högsta klass. Vi står för "Kvalitet utan kompromisser".

GARAGEPORTAR

MASKINERIER

INDUSTRIPORTAR

LASTNINGSTEKNIK

DÖRRAR

KARMAR

Hörmann Svenska AB, Box 1206, S-701 12 Örebro

Officiell samarbetspartner till Svenska Fotbollförbundet

